

skantherm®

Collezione / Collection

2022



Collezione / Collection

2022

skantherm®

Calore.
Estetica.
Energia.
Atmosfera.
Un singolo
elemento,
tante
sfaccettature.

Warmth. Aesthetics. Power.
Atmosphere. A single element
with so many facets.

F I R E

L'ascolto del crepitio della stufa caminetto, la percezione del suo piacevole calore, contribuiscono a creare un'oasi di benessere in casa. Il fuoco gode della condizione di elemento utile e accogliente. Una condizione che non si basa più solo sulla necessità, bensì piuttosto sulla libertà – quella delle proprie decisioni e del proprio stile. Il fuoco ha infinite sfaccettature. Lo associamo a originalità ed energia, benefico calore, romanticismo e comfort. Il fuoco ha una forza di attrazione inspiegabile. Le stufe caminetto skantherm sono progettate per consentirvi di apprezzare la vostra sfaccettatura personale preferita. Scoprite nelle prossime pagine ciascuna di queste sfaccettature nel dettaglio. Lasciatevi ispirare, sedurre e scaldare da questo fuoco e queste fiamme.

F U O C O

Listen to the crackle in the fireplace, feel the pleasant warmth and create a feel-good oasis at home. Fire creates the luxurious state of something cozy and useful. A state based no longer just on need but rather on freedom – freedom to make one's own decisions and to choose one's own style. Fire is multifaceted. We associate it with originality and energy, pleasant warmth, romance and cosiness. Fire has an inexplicable appeal. skantherm fireplaces are designed in such a way that you can enjoy your personal favourite facet. On the following pages, you will be able to explore these facets in all their detail. Be inspired, be seduced and share our burning passion for fire.

BENEDIKT WAGNER
Amministratore / Manager

08
FILOSOFIA
Philosophy

10
ACCIAIO
Steel

16
ELEMENTS
Elements

30
ELEMENTS 400 FRONT
Elements 400 Front

32
ELEMENTS 400 3S
Elements 400 3S

36
ELEMENTS 603
FRONT / 2S / 3S
Elements 603 Front / 2S / 3S

40
ELEMENTS 603 TUNNEL
Elements 603 Tunnel

42
ELEMENTS RUND
Elements Rund

48
ELEMENTS
DETTAGLI E ACCESSORI
Elements details and accessories

50
EMOTION M
Emotion M

54
EMOTION S
Emotion S

56
SHAKER 2.0
Shaker 2.0

60
PIETRA
Stone

10 TONALITÀ GRIGIO PLATINO PER UN AMBIENTE RAFFINATO

PLATINUM TONES FOR A
PRECIOUS METAL LOOK



56



16

SISTEMA MODULARE
»ELEMENTS«

PROPRIO CIÒ CHE FA PER VOI

»ELEMENTS« MODULAR
SYSTEM. THE RIGHT SYSTEM
FOR YOU



42

64
ATOR+
Ator+

68
ATOR
Ator

72
MERANO
Merano

80
MERANO XL
Merano XL

82
BE0
Beo

88
MILANO
Milano

90
QUALITÀ
Quality

92
TECNICA
Technology

94
AMBIENTE
Environment

96
ASSISTENZA
Service

98
SKANTHERM
Skantherm

100
DATI TECNICI
Technical Data



80



60

VERSATILE PER NATURA

DIVERSE BY NATURE



98

IL FUOCO IN UNA NUOVA FORMA

A NEW SHAPE
FOR FIRE



ator

68

skantherm

Con passione, qualità ed oltre 40 anni di esperienza, skantherm si è sviluppata fino a diventare leader nella produzione di moderne stufe caminetto. Da sempre l'azienda a gestione familiare di Oelde, in Westfalia, dimostra continuamente di essere un leader innovativo sul mercato dei focolari orientati al design. Infatti, giunta alla sua seconda generazione, skantherm realizza stufe caminetto d'arredo di alta qualità, che soddisfano le massime esigenze in fatto di design di prodotto e di esecuzione tecnica. Un elemento essenziale della filosofia skantherm è l'armonia tra forma e funzione. Un perfetto design minimalista, materiali pregiati e tecnica di combustione innovativa consentono agli amanti delle stufe caminetto di creare il proprio ambiente domestico in base al loro stile personale. E questo per tutta la vita.

SKANTHERM: PROMETTIAMO DI RISCALDARVI IL CUORE

**SKANTHERM -
WE PROMISE YOU: HERE
YOU WILL FEEL WARM
ALL OVER**

With passion, ambition and more than 40 years of experience, skantherm has become a leading manufacturer of modern fireplaces. The family enterprise from Oelde in North Rhine-Westphalia has repeatedly shown itself to be a leader in innovation in the market for design-orientated fireplaces. In its second generation, skantherm produces high-quality fireplace furniture that meets the highest standards of product quality, design and technique. An essential part of the skantherm philosophy is the harmony between form and function. A perfect, minimalist design, high-quality materials and innovative combustion technology allow fireplace lovers to furnish their homes according to their personal style – for a lifetime.

INSPIRED BY NATURE

*Ispirato alla
natura*

La nuance grigio platino dà carattere alla vostra stufa caminetto e contribuisce a emanare un piacevole calore. Vedrete: il grigio platino conferisce una tonalità preziosa e particolare.

The platinum nuance gives your stove a stylish character with a warm and cosy feel. See for yourself how platinum tones can give a precious look.

TONALITÀ GRIGIO PLATINO PER UN AMBIENTE RAFFINATO

PLATINUM TONES FOR A PRECIOUS
METAL LOOK





**L'eleganza del
grigio conferisce
personalità al
vostro focolare**

Grey: the elegant colour for
your personal fireplace



FORM



GRIGIO: VERSATILE, MA CON STILE
GREY - THE STYLISH ALL-ROUNDER

Eleganza classica, urbana e funzionale: il nero offre un contrasto particolarmente forte e costituisce la cornice perfetta per ammirare uno splendido gioco di fiamme.

Urban, functional and classically elegant, black provides a powerful contrast and offers the perfect frame for the flames.

ELEGANZA SENZA TEMPO: IL FUOCO SI RIVESTE DI NERO

BLACK FIRE:
TIMELESS STYLE

Scurissimo e bellissimo: l'acciaio nero. /
Dark beauty in black steel.

Nero
Black

Grigio
Grey

Grigio platino
Platinum

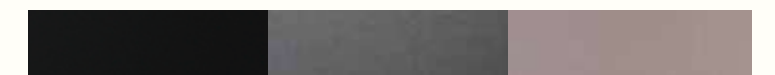

SISTEMA MODULARE »ELEMENTS«

PROPRIO CIÒ CHE FA PER VOI

»ELEMENTS« MODULAR SYSTEM.
THE RIGHT SYSTEM FOR YOU

Grazie ai cassetti estraibili ed agli scomparti aggiuntivi per lo stoccaggio, »elements 603 3S« contribuirà a rendere il vostro arredamento ancora più elegante. /
Drawers and extra storage boxes make »elements 603 3S« an elegant centerpiece for your living room.

DATE FUOCO ALLA VOSTRA CREATIVITÀ

FIRE YOUR CREATIVITY

Il sistema »elements« è molto amato e non solo da chi in tenera età giocava volentieri con le costruzioni. La camera di combustione è disponibile in otto varianti. Grazie al sistema modulare è possibile disporre le cassette intorno alla camera di combustione secondo il proprio gusto: le possibilità sono molteplici. Al resto ci penserà la vostra creatività.

The »elements« module system offers a combustion chamber in eight different variants, and is not just intended for those who enjoyed playing with building blocks as a child. It also offers boxes that can be arranged around the warming fire in countless different ways. Let your creativity run wild.

VARIANTI DELLA CAMERA DI COMBUSTIONE

VARIANTES OF COMBUSTION CHAMBER

L'interno della camera di combustione ospita l'elemento principale di tutti i sistemi modulari »elements«: il fuoco. Potete scegliere tra le otto varianti proposte quella che vi offre il maggior comfort e il gioco di fiamme più bello.

The combustion chambers contain the fire, the key element of all »elements« modules. With up to eight variants, you can create the stove that fits your style whilst ensuring a great view of the flames.

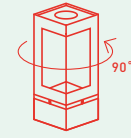

400
ELEMENTS

1017 x 400 x 400
Con vetro angolare /
With corner glass



400
ELEMENTS 400
FRONT

1017 x 400 x 400
Con vetro frontale /
With front glass



400
ELEMENTS 400
3S

1017 x 400 x 400
Con vetro frontale e due
vetri laterali /
With front glass and two
side glasses

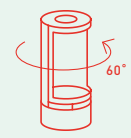

460
ELEMENTS
RUND

1017 x Ø 460
Porta a 180° con
vetro curvo /
180° door



603
ELEMENTS 603
FRONT

1017 x 603 x 400
Con vetro frontale /
With front glass



603
ELEMENTS 603
2S

1017 x 603 x 400
Con vetro frontale e un vetro laterale
(a scelta: a destra o sinistra) /
With front glass and a side glass either
on the right or left side



603
ELEMENTS 603
3S

1017 x 603 x 400
Con vetro frontale e due
vetri laterali /
With front glass and two
side glasses



603
ELEMENTS 603
TUNNEL

1017 x 603 x 400
Con due vetri opposti /
With two opposite
glasses



CASSETTE

BOXES

Il sistema componibile vi offre possibilità quasi illimitate: sia che le cassette vengano installate orizzontalmente, verticalmente, oppure vengano appese al muro, avrete la libertà di organizzare il vostro angolo preferito e soddisfare i vostri desideri. Un dettaglio estetico particolarmente apprezzato: i tubi di scarico dei fumi e i condotti di presa d'aria sono installati all'interno delle cassette e ciò li rende invisibili dall'esterno.

The attachment boxes open up even more options. Whether installed vertically, horizontally, or even suspended, they give you the maximum possible freedom to customise your favourite space. You can also use them to conceal flue pipes and external air ducts.



400
BOX 400

197 x 400 x 400



603
BOX 603

197 x 603 x 400



460
BOX RUND 460

197 x Ø 460



400
BOX HORIZONTAL 400

197 x 633 x 400



603
BOX HORIZONTAL 603

197 x 836 x 400



Dimensioni in mm [alt. x largh. x prof.] [a] Dimensions in mm [h x w x d] [a]



400
ELEMENTS



2 X BOX 400



3 X BOX 400
PAGINA / PAGE
25



4 X BOX 400
PAGINA / PAGE
28



2 X BOX 400
1 X BOX 603



2 X BOX 400
3 X BOX 603

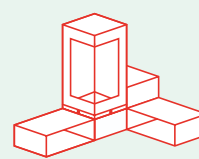

3 X BOX 400
2 X BOX 603
PAGINA / PAGE
22

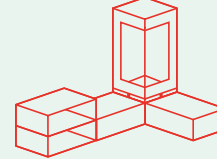

1 X BOX 400
4 X BOX 603



603
ELEMENTS 603
3S



3 X BOX 603

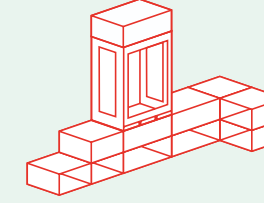

7 X BOX 400
5 X BOX 603

PAGINA / PAGE
36

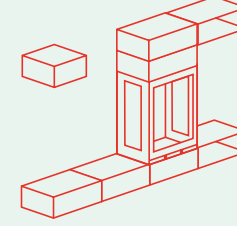

1 X BOX 400
7 X BOX 603

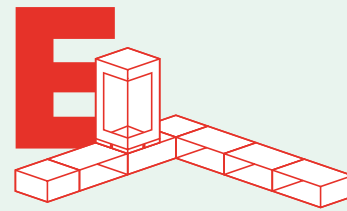

2 X BOX 400
5 X BOX 603
PAGINA / PAGE
24

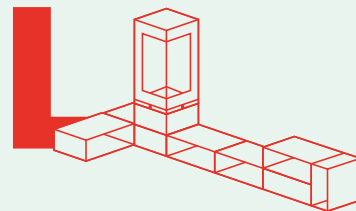

4 X BOX 400
5 X BOX 603

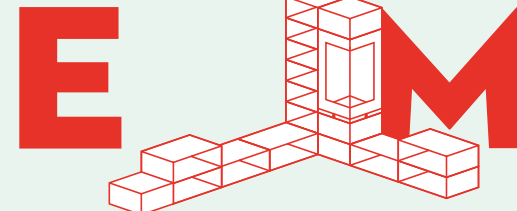

11 X BOX 400
7 X BOX 603
PAGINA / PAGE
48



603
ELEMENTS 603
TUNNEL

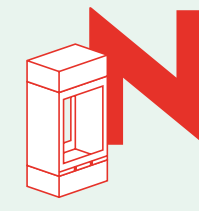

2 X BOX 603
PAGINA / PAGE
41

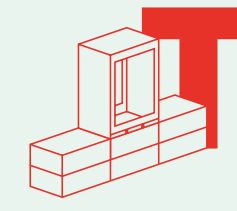

6 X BOX 603

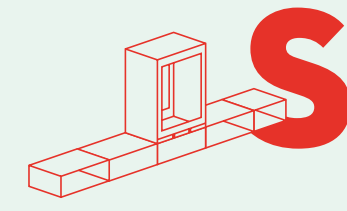

1 X BOX 400
4 X BOX 603



400
ELEMENTS 400
FRONT



2 X BOX 400



5 X BOX 400

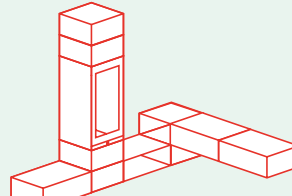

5 X BOX 400
5 X BOX 603
PAGINA / PAGE
30



400
ELEMENTS 400
3S



4 X BOX 400
PAGINA / PAGE
34

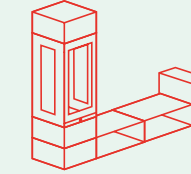

4 X BOX 400
2 X BOX 603



460
ELEMENTS
RUND



603
ELEMENTS 603
FRONT



2 X BOX 603

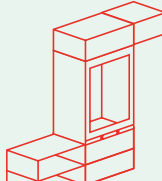

1 X BOX 400
5 X BOX 603

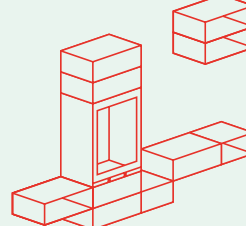

2 X BOX 400
8 X BOX 603



4 X BOX RUND 460
PAGINA / PAGE
46

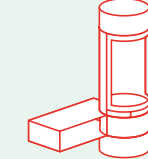

3 X BOX RUND 460
1 X BOX HORIZONTAL 603
PAGINA / PAGE
45

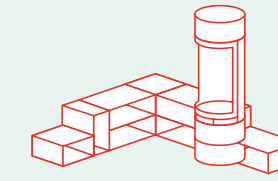

3 X BOX RUND 460
1 X BOX HORIZONTAL 400
2 X BOX HORIZONTAL 603
4 X BOX 400
2 X BOX 603
PAGINA / PAGE
42

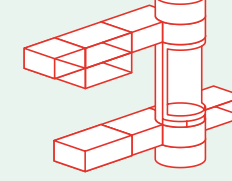

4 X BOX RUND 460
2 X BOX HORIZONTAL 400
1 X BOX HORIZONTAL 603
1 X BOX 400
3 X BOX 603
PAGINA / PAGE
44

Progettate la
**STUFA CAMINETTO DEI
VOSTRI SOGNI**

DESIGN YOUR OWN
PERFECT STOVE



01

Scegliete la vostra variante di camera di combustione preferita. Nella versione base con una sola cassetta inferiore, la vostra stufa camino metterà in particolare risalto il fuoco - a seconda del modello vi offrirà una visione completa del fuoco addirittura su due o tre lati.

Choose your favourite stove variant. The standard combination with a single box allows your fire to take pride of place, in some models from two or three sides.

Esempio di combinazione

Example setup

1029 x 400 x 400 mm

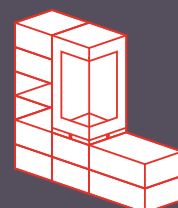

03

Godere della bellezza del fuoco e della vostra stufa caminetto da tutte le angolazioni: aumentate semplicemente il numero di cassette poste intorno alla camera di combustione. Aperte sul davanti, offrono spazio a volontà per conservare la legna.

Get a beautiful fireplace from all sides by adding multiple boxes around the combustion chamber. Open to the front, this will provide plenty of space for storing wood.

Esempio di combinazione

Example setup

1220 x 1415 x 400 mm



02

Modificate l'altezza della vostra stufa camino in base alle vostre esigenze variando il numero di cassette installate al di sopra o al di sotto della camera di combustione. Il risultato supererà le vostre aspettative.

Set the desired height of your stove by varying the number of boxes above or below the combustion chamber. This will make your fireplace even more prominent.

Esempio di combinazione

Example setup

1220 x 400 x 400 mm



04

Cassette allineate orizzontalmente, verticalmente, oppure appese al muro: le possibilità di combinazione a vostra disposizione sono infinite. La loro lunghezza garantisce sempre un'unione armonica con il focolare.

Vertical, horizontal or even suspended, there are no limits to customising your fireplace. The lengths of the boxes allow for a uniform look at all times.

Esempio di combinazione

Example setup

1017 x 603 x 400 mm

Nuance estremamente raffinata, il grigio platino mette in risalto il gioco di fiamme della vostra stufa. Una stufa camino color grigio platino crea un piacevole contrasto con un arredamento chiaro e luminoso. /
Platinum gives a premium nuance, and is the perfect way to draw attention to the flames. A platinum stove model can be an effective centrepiece in a bright living area.





Grazie al sistema »elements«, gli angoli più ampi possono essere riorganizzati per conservare la legna e altri oggetti. La camera di combustione girevole (opzionale) vi permette di ammirare il fuoco da diverse angolazioni. / »elements« allows you to create comfortable seating areas with storage elements. It is also possible to choose a rotating combustion chamber, allowing you to view the fire from different perspectives.

ANGOLI CALDI E CONFORTEVOLI CHE AMIAMO

A PLACE OF WARMTH

Una famiglia numerosa, una coppia innamorata, oppure una persona sola: il calore del fuoco raccoglie da secoli le persone. Ci si riunisce attorno al focolare anche quando è ormai spento. Infatti, in ciascuna stufa camino »elements« può essere installato, su richiesta, l'innovativo sistema thermostone di skantherm. Questo sistema d'accumulo calore è unico nel suo genere: conserva il calore del fuoco per poi rilasciarlo per molte ore nell'ambiente. In questo modo, potrete creare un angolo confortevole per i vostri cari e godere a lungo andare di un risparmio effettivo sui costi di riscaldamento.

From family and friends to young lovers, a warming fireplace has brought people together for centuries. Even when the fire is already out. That is because every »elements« chimney stove can be fitted with the innovative skantherm thermostone. This unique heat storage system absorbs the heat from the fire and emits it into the room for many hours afterwards. As well as creating favourite places for your favourite people, this also saves heating costs over the long run.



ANNA (35) & TOM (38), AMSTERDAM
Proprietari di una torrefazione /
Owner of a coffee roaster



»ELEMENTS, COME PUNTO FISSO, SI INTEGRA IN MODO NATURALE NELLA VOSTRA VITA FAMILIARE.«

»ELEMENTS IS A PERMANENT AND COMPLETELY NATURAL PART OF FAMILY LIFE.«

»elements« con all'interno pietre d'accumulo di calore thermostone e senza tubi visibili di scarico fumi. / »elements« with storage module for heat storage and without visible flue pipe.



Il vetro angolare dalle generose dimensioni offre una superba vista sull'incantevole spettacolo offerto dalle fiamme. / The generously proportioned corner glass provides an unique and unprecedented look at the flickering flames.



Combinazione »elements« con cassette di stoccaggio della legna applicate lateralmente nonché panca ed ulteriori cassette a sinistra. / »elements« combination with wooden storage boxes installed at the side as well as a bench and storage elements on the left.

LI DOVE IL FOCOLARE MODERNO SI SENTE A CASA

WHERE MODERN FIREPLACES
FIND A HOME





»elements« con all'interno pietre d'accumulo di calore e senza tubi visibili di scarico fumi / »elements« with storage module for heat storage and without visible flue pipes.



CONTO TERMICO 2.0

Zona F
1.037,21 €

Zona E
979,59 €



VARIANTI

- Colore stufa: nero (standard), grigio platino
- Stufa disponibile con maniglia sportello sul lato destro (standard) o sinistro
- Cassette di stoccaggio disponibili in due misure di larghezza: 40,0 cm o 60,3 cm; optional: sportello oppure cassetto scorrevole con frontale a scelta in acciaio o legno di rovere, incl. funzione push-pull
- Camera di combustione fissa o girevole di 90° (opzionale). Estensione dell'angolo di rotazione su richiesta
- Kit d'accumulo calore "skantherm thermostone" con max. 160 kg di pietre d'accumulo montate all'interno delle cassette sopra la camera di combustione

OPTIONS

- Body colour: black (standard), platinum
- Right-hinged or left-hinged (standard) door available
- Storage element available in two different widths (40.0 cm and 60.3 cm); optional door (made of steel) or drawer (with steel- or solid oak front) can be integrated
- Burning chamber can rotate by 90° (further rotation angles upon request)
- Heat storage element with up to 160 kg storage mass per element
- Catalyser for reducing gas emissions can be optionally integrated

ELEMENTS (6 KW) A+

DESIGN PROF. WULF SCHNEIDER & PARTNER

Il fuoco è elementare. È uno dei quattro elementi fondamentali della natura che da sempre affascina l'uomo. Il design »elements« si basa su questo aspetto ed entusiasmo con la sua struttura modulare semplice e nello stesso tempo raffinata. Il sistema elements si basa su tre elementi: la camera di combustione e le cassette disponibili in due diverse lunghezze che si possono combinare reciprocamente in infinite varianti. La stufa caminetto diventa così un mobile che a sua volta si trasforma in un elemento moderno, gradevole e caldo della vostra vita.

Fire is elementary. It is one of the four basic formulas of nature that has always fascinated people. The design of »elements« is based on this, for it has a brilliantly simple, as well as sophisticated, modular structure. This structure is based on three elements: the combustion chamber, and two boxes of different lengths that can be combined with each other in countless ways. Thus, a fireplace becomes a piece of furniture – and a piece of furniture becomes a modern, cosy and warming element in your life.





»elements 400 Front« in colore grigio platino con due cassette superiori e con cassette laterali con vari optional. Le cassette superiori possono essere dotate del kit accumulo calore ThermoStone (optional). / »elements 400 Front« in platinum with side storage space elements and cosy bench with cushions.

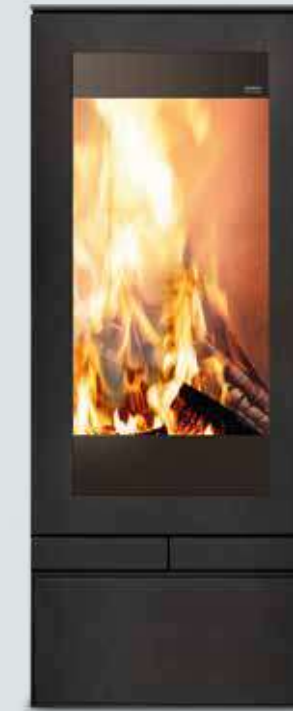

VARIANTI

- Colore stufa: nero (standard), grigio platino
- Cassette di stoccaggio disponibili in due misure di larghezza: 40,0 cm o 60,3 cm;
optional: sportello oppure cassetto scorrevole con frontale a scelta in acciaio o legno di rovere, incl. funzione push-pull
- Kit d'accumulo calore "skantherm thermostone" con max. 230 kg di pietre d'accumulo montate all'interno delle cassette sopra la camera di combustione

OPTIONS

- Body colour: black (standard), platinum
- Storage element available in two different widths (40.0 cm and 60.3 cm);
optional door (made of steel) or drawer (with steel- or solid oak front) can be integrated
- Heat storage element with up to 230 kg storage mass per element above the combustion chamber

ELEMENTS 400 FRONT (5 KW) ◀ A+

DESIGN PROF. WULF SCHNEIDER & PARTNER

Grazie al suo design lineare e distintivo, »elements 400 Front« mette in scena il fuoco alla perfezione. La snella sagomatura del modello »elements 400 Front« consente il suo armonioso inserimento nelle stanze di soggiorno di piccole e medie dimensioni, rallegrandole particolarmente con l'accogliente visione del fuoco, esaltata dal grande formato del vetro. L'opzione di integrare volumi di stoccaggio fino a 230 kg consente anche in questo caso di mantenere vivo a lungo il calore.

With its distinctive linear design, »elements 400 Front« sets the stage perfectly for the fire. Thanks to its slim silhouette, »elements 400 Front« fits perfectly in small or moderately proportioned living spaces and the large viewing window provides an especially cosy fire experience. With an optional storage mass of up to 230 kg, heat can be stored for a long time.



IL PIACERE DEL FUOCO SU TRE LATI

FIRE
ENJOYMENT
FROM
THREE SIDES





»elements 400 3S« grazie all'ampio vetro frontale e ai due vetri laterali consente la visione delle fiamme da qualsiasi angolazione. / »elements 400 3S« with a front and two side glasses allows the flames to be seen from any angle.



VARIANTI

- Colore stufa: nero (standard), grigio platino
- Casette di stoccaggio disponibili in due misure di larghezza: 40,0 cm o 60,3 cm; optional: sportello oppure cassetto scorrevole con frontale a scelta in acciaio o legno di rovere, incl. funzione push-pull
- Kit d'accumulo calore "skantherm thermostone" con max. 230 kg di pietre d'accumulo montate all'interno delle cassette sopra la camera di combustione
- Catalizzatore per la riduzione delle emissioni gassose integrato nella prima cassetta sopra la camera di combustione (optional indispensabile per la classe ambientale 4 stelle)

OPTIONS

- Body colour: black (standard), platinum
- Storage element available in two different widths (40.0 cm and 60.3 cm); optional door (made of steel) or drawer (with steel- or solid oak front) can be integrated
- Heat storage element with up to 230 kg storage mass per element above the combustion chamber
- Catalyser for reducing gas emissions can be optionally integrated

ELEMENTS 400 3S ^(7 KW) ^{A*}

DESIGN PROF. WULF SCHNEIDER & PARTNER

»elements 400 3S« offre il piacere del fuoco su tre lati. Grazie ai due vetri laterali (vetri doppi), è possibile godere dello spettacolo delle fiamme da ogni angolazione. È per questo motivo che »elements 400 3S« si presta particolarmente alla suddivisione degli open space e per creare una divisione tra due zone della stanza di cui diventa il fulcro. Sviluppato con uno sguardo all'efficienza dei costi, anche questo modello elements offre l'opzione di integrare le pietre di accumulo calore skantherm thermostone per mantenere a lungo il calore.

Fire enjoyment from three sides, offers the »elements 400 3S«. With two additional glass panes (double-glazed), the view of the fire can be enjoyed from all areas of the living room. Thus, »elements 400 3S« is particularly suitable for the structuring of open spaces and becomes a structural element. Also for this model, heat accumulation stones can be optionally integrated so that the heat can be used for a long time and cost-effectively.



UN' UNIONE ARMONICA

HARMONY IN UNITY



Con le cassette chiuse e aperte il modello «elements 603 Front» è adatto ai più diversi ambienti abitativi - grazie alla linearità che trasmette un senso di calore e piacevolezza al tempo stesso. / With open and closed boxes, «elements 603 Front» perfectly fits to various living interiors - with a linear design creating a warm and cozy atmosphere at the same time.



Il modello »elements 603 2S« con il suo ampio vetro frontale e uno laterale, funge da perfetto elemento divisorio nella stanza. /
The »elements 603 2S« with its generously proportioned front window and optional side window on the left or right is the perfect room divider.

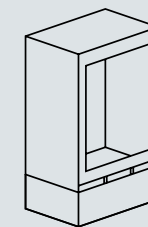

ELEMENTS
603 FRONT (6 KW) ◀ A

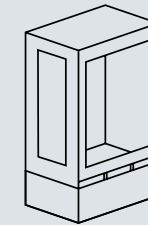

ELEMENTS
603 2S (9 KW) ◀ A

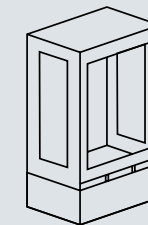

ELEMENTS
603 3S (10 KW) ◀ A

VARIANTI

- Vedi descrizione "elements 603 Tunnel a pagina 40

OPTIONS

- Please see »elements 603 Tunnel«, page 40

ELEMENTS 603 FRONT/2S/3S

DESIGN PROF. WULF SCHNEIDER & PARTNER

Con la loro camera di combustione di generose dimensioni e i grandi vetri, i modelli della serie »elements 603« offrono una visione ideale del fuoco, adattandosi perfettamente a qualsiasi scenario abitativo: »elements 603 Front« attira su di sé l'attenzione in ogni soggiorno, grazie al vetro frontale dalle generose dimensioni; »elements 603 2S« con ampio vetro frontale e un vetro laterale è la soluzione ideale per le sistemazioni in angolo, mentre »elements 603 3S« con ampio vetro frontale e due vetri laterali funge da perfetto elemento divisorio nella stanza. I vetri sono montati a filo nel telaio della porta e nelle pareti laterali di acciaio. I modelli convincono per l'eleganza dell'aspetto conferita dall'acciaio, pur reinterpretando al tempo stesso modernamente la stufa ad accumulo, dato che possono integrare come optional un kit con fino a 400 kg di pietre speciali d'accumulo calore.

With their spacious combustion chamber and large viewing windows, the models of the »elements 603« range provide an ideal view of the fire and adapt perfectly to every living situation: The generously dimensioned front window of the »elements 603 Front« commands attention in every living space, »elements 603 2S« with front window and one side window is the perfect solution for any corner, and »elements 603 3S« with front window and two side windows makes an excellent room divider. The glass panes are flush with the door frame and steel sides. The models are striking with their elegant steel look and are the modern interpretation of a storage heating stove, as an optional heat accumulator with a storage capacity of up to 400 kg can be integrated.





VARIANTI

- Colore stufa: nero (standard), grigio platino
- Stufa disponibile con maniglia sportello sul lato destro (standard) o sinistro
- Cassette di stoccaggio disponibili in due misure di larghezza: 40,0 cm o 60,3 cm; optional: sportello oppure cassetto scorrevole con frontale a scelta in acciaio o legno di rovere, incl. funzione push-pull
- Kit d'accumulo calore "skantherm thermostone" con max. 400 kg di pietre d'accumulo all'interno delle cassette sopra la camera di combustione

OPTIONS

- Body colour: black (standard), platinum
- Right-hinged or left-hinged (standard) door available
- Storage element available in two different widths (40.0 cm and 60.3 cm); optional door (made of steel) or drawer (with steel- or solid oak front) can be integrated
- Heat storage element with up to 400 kg storage mass per element

ELEMENTS 603 TUNNEL (10 KW) A

DESIGN PROF. WULF SCHNEIDER & PARTNER

Eleganza su entrambi i lati: il design accattivante rende «elements 603 Tunnel» un esclusivo elemento divisorio capace di creare un gioco di fiamme da una doppia prospettiva. Grazie ai vetri, dalle dimensioni generose, «elements 603 Tunnel» offre una spettacolare vista sul fuoco. Un dettaglio innovativo: per ridurre la dispersione termica entrambi gli sportelli dispongono di un doppio vetro, tra l'altro montato a filo con il telaio per integrarsi perfettamente nel sistema modulare ed aggiungere una punta di raffinatezza al look minimale.

Stylish on both sides: with its attractive design, the «elements 603 Tunnel» is especially suited as an elegant partition, staging the fire of both sides. Thanks to the generously proportioned glass panel, «elements 603 Tunnel» provides a unique view of the flames. Innovative detail: the glass pane is double glazed (for a reduced heat radiation) and is flush with the door frame.

Un dettaglio innovativo: entrambe le porte dispongono di un doppio vetro (per ridurre la dispersione termica), incorporato a filo nel telaio. / Innovative detail: the glass pane is double glazed (for a reduced heat radiation) and is flush with the door frame.



attualmente in fase di ricollauda /
currently in testing



»elements Rund« rende giustizia al proprio nome: la sua linea curva permette massima flessibilità nell'aggiunta di cassette modulari. Grazie alla silhouette sottile e agli elementi combinabili in numerose varianti, questa stufa camino si adatta perfettamente a qualsiasi arredamento, diventandone l'elemento essenziale capace di emanare calore e benessere. /

»elements Rund« is the all-round, versatile chimney stove that can be expanded in all directions. With its slim silhouette and variable box arrangements, it fits seamlessly into your living space to form a warm and comforting focal point.

VISIONE A TUTTO TONDO: IL FUOCO IN UNA NUOVA FORMA

ALL-ROUND BEAUTY -
A NEW SHAPE FOR FIRE

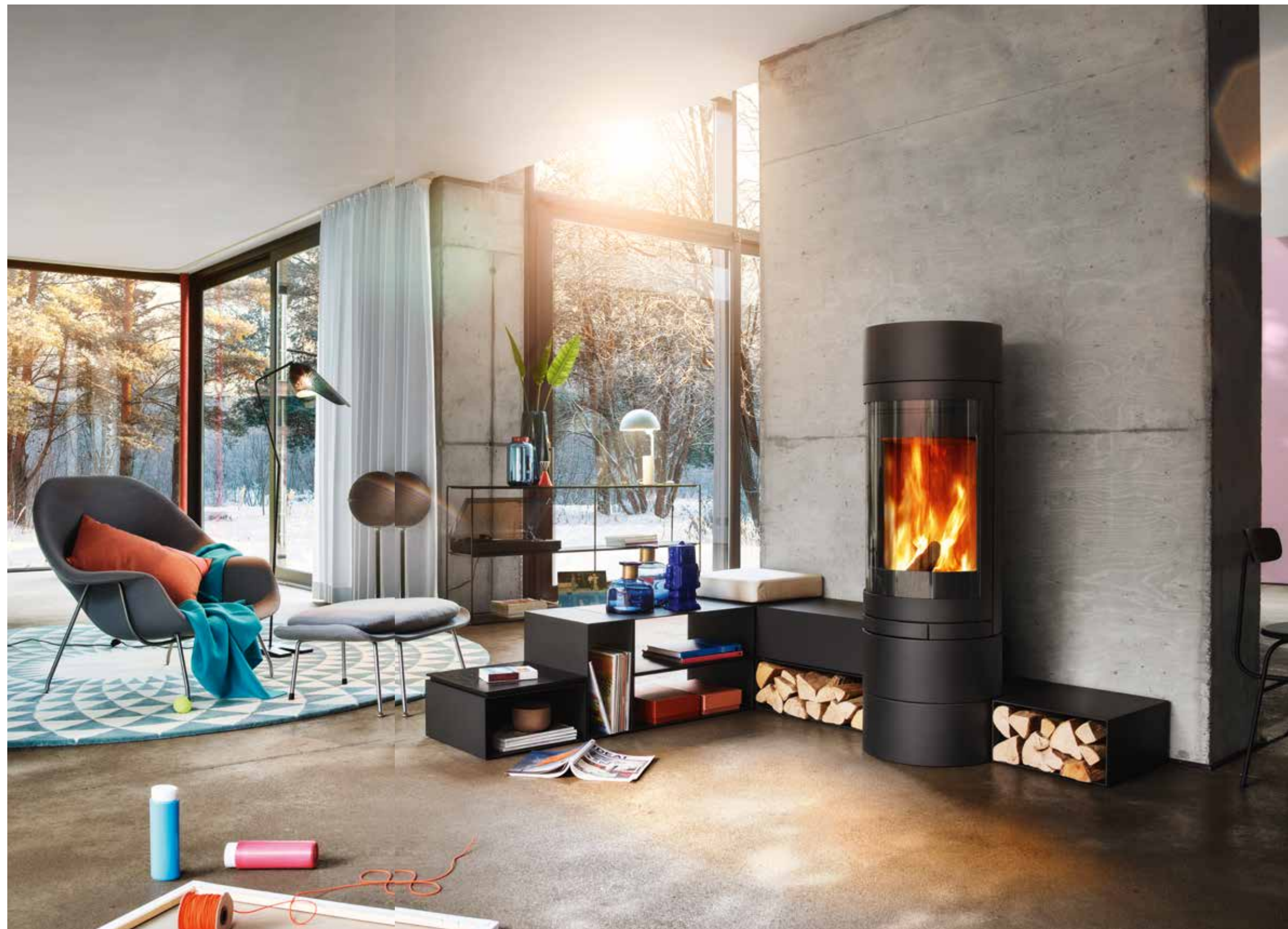

MODELLATA ALLA PERFEZIONE

ALL-ROUND WARMTH

Il fuoco si presenta sotto un'infinità di forme. »elements Rund« le avvolge con la sua linea arrotondata e pulita. Il sistema modulare rende questa raffinata stufa camino qualcosa di più che una semplice soluzione di arredamento alternativa. In combinazione con le sue cassette, perfettamente allineabili, può trasformarsi in una sorprendente libreria. Comfort, arredamento e valore aggiunto "funzionale": il focolare risolve la quadratura del cerchio.

Fire can take any number of shapes. »elements Rund« surrounds it perfectly with its clean, round form. But the smart design of this premium chimney stove makes it more than just a versatile solution. Together with perfectly fitting boxes, it can also form the ideal shelf unit. By combining comfort, style and functionality, »elements Rund« perfectly squares the circle.



Le cassette appese al muro si trasformano in scaffali moderni. /
Suspended boxes for a modern sideboard look.



Diventa un tutt'uno: l'ingegnosa simbiosi tra camino e scaffali. /
Fireplace and shelves merge into one in this imaginative symbiosis.



Il passaggio perfetto dalle linee arrotondate a quelle cubiche: le cassette chiuse costituiscono pratici piani di appoggio. /
Squaring the circle: The boxes fit flush with the combustion chamber, providing practical storage elements.

La stufa »elements Rund« non ha solo la funzione di dispensare calore e risollevarlo lo spirito. Convince anche come elemento di arredo grazie alle cassette utilizzabili per la legna da ardere oppure riporre altri oggetti capaci di creare un'atmosfera accogliente. Perché allora non arricchire questo angolo di benessere con una libreria?

»elements Rund« does much more than just provide heat and ambience. It is also an outstanding storage unit not only for wood, but for whatever brightens your mood. How about a bookshelf?

**»LA RACCOMANDIAMO
CALDAMENTE. CI FA SENTIRE
BENE, È UNA FONTE DI
BENESSERE.«**

**»WE RECOMMEND IT WHOLE-
HEARTEDLY. IT'S JUST A WON-
DERFUL CENTREPIECE.«**

Fate spazio al comfort: lasciate che »elements Rund« rinnovi l'atmosfera della vostra casa. /
Rediscover comfort and experience how »elements Rund« can rejuvenate your living space.



MARLENE (32) & ANTOINE (36), AMBURGO
Stilista di gioielli & giornalista /
Jewellery designer & journalist



E



»elements Rund« con camera di combustione elegante ed ampia porta a 180°. /
«elements Rund» with elegant combustion chamber and curvaceous 180° door.



VARIANTI

- Colore stufa: nero (standard), grigio platino
- Cassette di stoccaggio disponibili in due misure di larghezza: 40,0 cm o 60,3 cm; optional: sportello oppure cassetto scorrevole con frontale a scelta in acciaio o legno di rovere, incl. funzione push-pull
- Camera di combustione fissa o girevole di 30° in entrambi i sensi (opzionale). Estensione dell'angolo di rotazione su richiesta.
- Kit d'accumulo calore "skantherm thermostone" con max. 140 kg pietre d'accumulo nelle cassette opzionali sopra la camera di combustione

OPTIONS

- Body colour: black (standard), platinum
- Storage element available in two different widths (40.0 cm and 60.3 cm); optional door (made of steel) or drawer (with steel- or solid oak front) can be integrated
- Burning chamber can rotate by 30° in both directions (further rotation angles upon request)
- Heat storage element with up to 140 kg storage mass above the combustion chamber

ELEMENTS RUND ^(6 KW) ^A

DESIGN PROF. WULF SCHNEIDER & PARTNER

Munita di un'ampia porta a 180°, »elements Rund« non mette abilmente in risalto solo il gioco di fiamme, bensì anche il vostro angolo preferito. La silhouette sottile e l'ampio vetro rendono questa stufa dalle forme arrotondate e senza tempo l'elemento divisorio ideale per la vostra casa (su richiesta, la camera di combustione è disponibile anche in versione girevole). Combinata alle cassette laterali, che possono fungere da panche oppure, se appese al muro, da scaffali, »elements Rund« si trasforma in un elegante mobile che arreda in maniera unica la vostra casa.

The »elements Rund«, with its curvaceous 180° door, not only sets the scene perfectly for the play of the flames, but also for the favourite spot in the house. The timeless round stove is ideally suited as a room divider due to its slim silhouette and large viewing window (the combustion chamber can also be optionally rotated). Thanks to the combination of side boxes, which can serve as seats or as shelves with wall-hanging boxes, »elements« becomes an elegant item of furniture.





Innovativo sistema a magneti
Innovative magnet technology

Tubo di scarico fumi invisibile
Concealed flue pipe

Catalizzatore
Catalyser

skantherm thermostone

Profili ben definiti
Clean lines

Autopulizia del vetro
Window flushing

Condotto di presa aria esterna invisibile
Concealed external air ducts

Cassetto o contenitore per le ceneri
(a seconda del modello)
Ash tray/ash box
(depending on model)

Tavoletta in legno
Wooden tablet

Cuscino in pelle
Leather cushion

04
Ampi elementi di stoccaggio
Extra storage space

**COMFORT
E PRATICITÀ**
SIMPLE COMFORTS



01. I tubi di scarico fumi e l'eventuale condotto di presa d'aria esterna possono essere posizionati all'interno delle cassette, rendendo così invisibili tutti gli elementi di raccordo della stufa camino.
Flue pipe and directly connected fresh air supply can be placed inside the elements to keep all chimney stove connections invisible.

02. In via opzionale è possibile inserire all'interno delle cassette poste al di sopra della camera di combustione il collaudato kit d'accumulo skantherm thermostone, grazie al quale potrete godervi il calore accumulato anche molte ore dopo l'estinzione della fiamma e ridurre nel contempo i vostri costi di riscaldamento.
As an option, the tried and tested skantherm thermostone accumulator module can be integrated above the combustion chamber. It will give off comfortable accumulated heat for many hours after the fire goes out. This effectively saves heating costs.

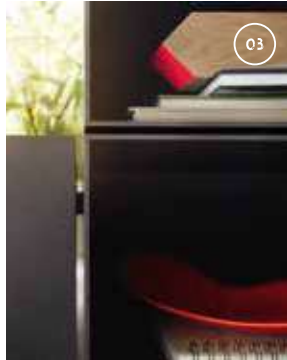
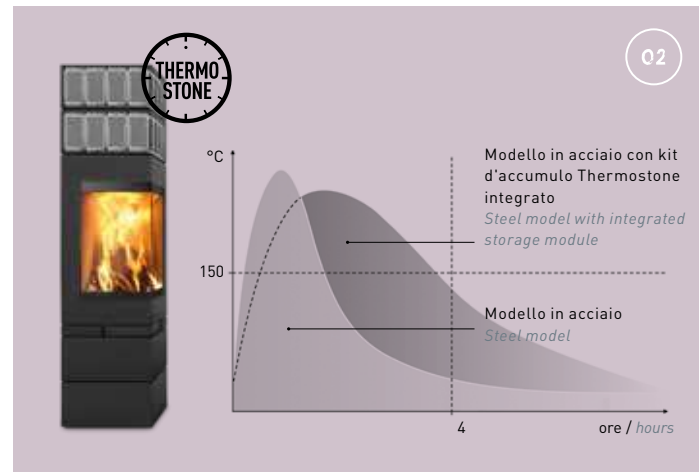

03. Un'innovativa tecnica a magneti collega i singoli elementi l'uno all'altro. Vengono così a crearsi sottili fughe che separano con eleganza gli elementi.
The individual elements are combined using smart magnet technology. This creates shadow joints that elegantly divide the various elements.



04. Cassetta con molto spazio di riponimento, compresa la porta o il cassetto scorrevole (a scelta fra la versione in acciaio oppure col pannello frontale in quercia) con funzione push and pull.
Box with extra storage space, including door or drawer (optionally with steel or oakwood front) with push and pull function.



05. Un catalizzatore opzionale integrato al di sopra della camera di combustione riduce efficacemente le emissioni. Facilmente accessibile attraverso una pratica porta, che ne consente la manutenzione senza difficoltà.
An optional catalyser integrated above the combustion chamber effectively reduces emissions. It is easily accessible through a practical door, making it easy to service.



06. Particolari invisibili: la regolazione dell'aria e un pratico cassetto scorrevole di raccolta ceneri si trovano dietro una porta (con apertura a pressione).
Hidden details: The air control and practical ash drawer are located behind a door (push to open).



07. La tavoletta in legno valorizza la vostra combinazione di elementi conferendole un tocco accogliente.
The wooden top gives your «elements» combination a homely feel.

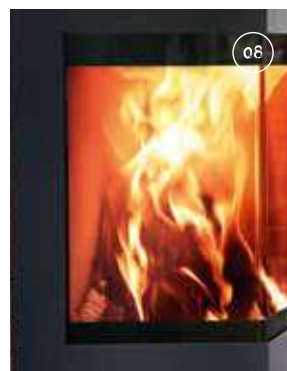

08. Un avanzato sistema di autopulizia del vetro impedisce alla fuliggine di depositarsi.
The sophisticated window flushing prevents most soot deposits.



09. Cuscini in pelle di alta qualità disponibili in diversi colori.
Luxurious leather cushions in a range of colours.

29
COLORI
COLOURS

COSTRUITA PER IL BENESSERE

DESIGNED FOR FEELING GOOD



»emotion m« in grigio platino /
»emotion m« platinum version



VARIANTI:

- **Colore stufa:** grigio (standard), nero o grigio platino
- **Stufa camino disponibile in due dimensioni:** »emotion s« (4 kW) e »emotion m« (6 kW/7 kW)
- **Optional:** parte superiore girevole di 60° in entrambi i sensi
- **Cassetto vano portalegna**
- **Accumulatore di calore »emotion m« (»emotion s«):** estensione superiore in acciaio con all'interno fino a 90 kg (73 kg) di pietre skantherm thermostone
- **Possibilità di personalizzazione dell'altezza del vano portalegna**

OPTIONS

- **Body colour:** grey (standard), black or platinum
- **Stove available in two sizes:** »emotion s« (4 kW) and »emotion m« (6 kW/7 kW)
- **Upper part can rotate by 60° in both directions (optional)**
- **Wood compartment drawer**
- **Heat accumulator »emotion m« (emotion s)** up to 90 kg (73 kg) storage mass
- **Customised base height possible**



EMOTION M (7 kW) A+ (6 kW) A RLU

DESIGN PROF. WULF SCHNEIDER & PARTNER

Il fuoco è emozione incondizionata. Le fiamme offrono sicurezza oppure ci insegnano la paura. Muovono e seducono. Risvegliano ricordi arcaici o immagini dell'infanzia. »emotion« riunisce tutto questo. Dona una visuale particolarmente panoramica del fuoco ed ha il potere di emozionare anche quando non è accesa. Installabile liberamente e con parte superiore girevole (opzionale) offre nuove possibilità come elemento divisorio. Disponibile in due diverse dimensioni si adatta ad ogni situazione di spazio grazie alla profondità esigua che la caratterizza.

Fire means unconditional emotion. Flames offer comfort or teach us fear. They move and entice. They awake old memories and images from childhood days. »emotion« combines it all. This stove also creates an effect when it is not burning. It can be freely positioned and features a rotating top, thereby providing new possibilities as a room partition. Available in two different sizes, and due to its narrow depth, it perfectly fits into each room situation.





Disponibile come optional:
corpo stufa girevole
Optionally available:
upper part rotatable

VARIANTI

- Vedi »emotion m«, pagina 53

PARTICOLARITÀ

- Girevole anche in caso di allacciamento alla presa d'aria esterna

OPTIONS

- Please see »emotion m«, page 53

SPECIAL FEATURE

- Can also rotate with external fresh air supply connection

EMOTION S (4 KW) A+

DESIGN PROF. WULF SCHNEIDER & PARTNER

Il fuoco ha stile ed è imponente, anche se la fiamma è bassa. Il modello »emotion s« ne è la dimostrazione: infatti la versione minore del modello »emotion m«, nonostante le dimensioni e la potenza termica nominale ridotte, offre comunque grandi prestazioni. L'ampio vetro presente nella parte superiore, girevole su richiesta, consente la naturale visione del gioco delle fiamme, anche se la fiamma è bassa. La leva a regolazione continua dell'aria di combustione permette un controllo molto preciso del fuoco. È una promessa: anche la versione piccola di »emotion« susciterà tantissimo entusiasmo.

Fire has style and significance, even if it is burning at a low heat. »emotion s« demonstrates this: despite its smaller dimensions and nominal heat capacity, the little variant of »emotion m« simply achieves a major impact. For instance, the large pane in the optionally rotatable upper part of the fireplace provides an undisguised view of the flames – even if they are only at a low heat. The continuously adjustable combustion air regulator enables pinpoint control of the fire. We promise that even the small »emotion« will trigger great enthusiasm.

»emotion s« con accumulatore di calore (opzionale) /
»emotion s« with additional storage module (optional)



CLASSICO SENZA TEMPO

A TIMELESS CLASSIC





»shaker 2.0«, versione panca corta /
»shaker 2.0« with short bench



VARIANTI

- **Colore stufa: nero**
- **Disponibile con panca corta o lunga oppure come stufa da libero appoggio senza panca**
- **Disponibile con sportello della camera di combustione sul lato destro o sinistro (standard)**
- **A richiesta lunghezza panca su misura**

OPTIONS

- **Body colour: black**
- **Available with long or short bench**
- **Firebox door is available either left of right**
- **Customised bench length possible on request**

SHAKER 2.0 (6 KW) A+

DESIGN ANTONIO CITTERIO WITH TOAN NGUYEN

Il fuoco è sinonimo di convivialità. Da sempre la gente si raccoglie intorno al focolare che emana calore. Anche »shaker« lo evoca. Non si tratta semplicemente di una stufa, bensì dell'interpretazione moderna di un focolare domestico. Il design minimalista è versatile e si adatta a tutti i tipi di interni. Grazie alle dimensioni esigue è adatta ad ogni situazione abitativa. Questa stufa emana l'intimità peculiare del fuoco. È disponibile, come accessorio, una panca lunga che, come ai vecchi tempi, consente di sedersi in compagnia accanto al fuoco.

Fire means company. People and families have always gathered around the heat-giving fireplace. »shaker« reminds us of that as well. It is not only a stove, but the modern interpretation of the home's hearth. Its reduced design is diverse and matches any interior design. Its small size makes it perfect for every living situation. This stove exudes the original comfort of fire. The bench, so you can sit comfortably close to the fire – as in old times – is available as an accessory.



NATURA- LEZZA NELLA SUA FORMA PIÙ BELLA

NATURE AT ITS MOST BEAUTIFUL

Ricco di sfaccettature, unico ed estetico. Ciò che ancora è intatto, grezzo e autentico: con il termine "natarezza" si intende tutto questo; una parola meravigliosa se desiderate fare un complimento. Scegliendo la pietra ollare, questo complimento verrà rivolto a voi e al vostro stile di arredamento. Una scelta che vi appassionerà ogni giorno.

Diverse, unique and beautiful. Unspoiled, raw and pristine. Naturalness is a perfect compliment. By choosing natural soapstone, you can adapt this compliment to your own style. A decision that will fill you with joy every day.



Essendo un prodotto naturale, la pietra ollare renderà il vostro arredamento unico e inimitabile. / Soapstone is a truly unique natural product.

Un rivestimento in pietra arenaria vi permetterà di combinare un aspetto unico ad ottime proprietà d'accumulo di calore. / Sandstone lining lets you combine an individual look with excellent heat storage properties.

VERSATILE
PER
NATURA

DIVERSE
BY NATURE

PIETRA ELEGANTE

ELEGANT STONE

01

PIETRA ARENARIA SANDSTONE

La pietra arenaria possiede una straordinaria struttura superficiale dalle venature vivaci e, al contempo, ottime proprietà d'accumulo di calore. La struttura luminosa e unica nel suo genere ricorda quella del legno mazzato e pone al centro della scena qualsiasi ambiente della casa.

Sandstone has an extraordinary surface structure, with both a vivid grain and perfect heat storage properties. The light, unique texture resembles wood grain, and provides an impressive touch to any room.



Pietra arenaria
Sandstone tobacco

02

PIETRA OLLARE SOAPSTONE

Grazie alle sue componenti di magnesio e talco, la pietra ollare dispone di una capacità d'accumulo di calore davvero fuori dal comune. Anche quando il fuoco è ormai spento, la stufa in pietra ollare continuerà a rilasciare per molte ore un piacevole calore nell'ambiente.

Soapstone has outstanding heat storage properties, thanks to its high magnesite and talc content. Even when the flames are extinguished, your soapstone stove will continue to emit a cosy heat for several hours.



Pietra ollare
Soapstone

03

PIETRA NATURALE CREMA NATURAL STONE CREAM

Per ottenere un accumulo di calore duraturo risulta un'ottima scelta anche un rivestimento in pietra naturale. I modelli realizzati in elegante pietra naturale colpiscono per la qualità delle loro superfici, inconfondibili al tatto. Conferiscono inoltre un tocco raffinato e luminoso al vostro ambiente.

Natural stone lining is also perfectly suited to long-lasting heat storage. These elegant natural stone designs feature a premium surface with an interesting texture, and make a bright and attractive addition to your interior.



Pietra naturale crema
Natural stone cream



In alternativa, molte stufe caminetto con rivestimento in pietra sono anche disponibili nella versione in acciaio, nei colori nero o grigio. / Alternatively, many of our stone-clad chimney stoves are also available in a steel design. These are available in black or grey.



ATTIRA L'ATTENZIONE

THE FOCAL POINT



CONTO TERMICO 2.0

Zona F
1.666,15 €

Zona E
1.573,19 €

»ator+«, pietra arenaria
»ator+«, sandstone »tobacco«

VARIANTI

- Stufa ad accumulo con peso complessivo di circa 350 kg
- Colore stufa: grigio (standard) o nero
- Possibilità di intercettazione dell'aria convettiva per un più rapido riscaldamento delle pietre di accumulo
- Tecnica di combustione con sistema d'aria terziaria
- Maniglia fredda durante il funzionamento
- Avanzato sistema di auto-pulizia vetro per una visione ottimale del gioco fiamme

OPTIONS

- Storage heating stove with a total weight of ca. 350 kg
- Body colour: grey (standard) or black
- Closable convection air flow gate for faster stone heating
- Tertiary air technology
- Cool door handle during operation
- The sophisticated window flushing ensures a clear view of the flames

ATOR+ (10 KW) A*

Il fuoco è potenza. Il fuoco genera energia, proprio come una vera centrale. »ator+« è proprio questo. La sua inconfondibile estetica naturale si accomuna al suo gemello classico »ator«. Con una massa d'accumulo di circa 350 kg, sfrutta l'incredibile potenza del fuoco, ma in modo più mirato. Inoltre, »ator+« rinuncia alle bordature visibili in acciaio e si presenta invece in uno stile in pietra ancora più robusto. »ator+« è disponibile nelle versioni in pietra ollare, in elegante pietra naturale crema e in una pregiata variante in pietra arenaria.

Fire is the original energy source, a real power packet. The same is true of »ator+«. Its relation to the classic »ator« is unmistakable, with the same natural look. With a storage mass of up to 350 kilograms, however, it harnesses the incredible power of fire more precisely. »ator+« also does away completely with visible steel frames, choosing to present itself instead in an even more solid stone look. »ator+« is available in soapstone, in an elegant natural stone design, or in a refined sandstone variant.



»ator+«, modello in pietra naturale »crema« /
»ator+«, natural stone version »cream«





Pietra ollare
Soapstone

Pietra arenaria
Sandstone
tobacco

Pietra naturale
crema
Natural stone
cream

»ator«, modello in pietra ollare /
»ator«, soapstone version

CONTO
TERMICO
2.0

Zona F
1.666,15 €

Zona E
1.573,19 €



VARIANTI

- Stufa ad accumulo con peso complessivo di circa 230 kg
- Colore stufa: grigio (standard) o nero
- Tecnica di combustione con sistema d'aria terziaria
- Maniglia fredda durante il funzionamento
- Avanzato sistema di auto-pulizia vetro per una visione ottimale del gioco fiamme

OPTIONS

- Storage heating stove with a total weight of ca. 230 kg
- Body colour: grey (standard) or black
- Tertiary air technology
- Cool door handle during operation
- The sophisticated window flushing ensures a clear view of the flames

ATOR (10 KW) A*

Il fuoco è estetica naturale. Nessuna opera costruita dall'uomo può eguagliare questa bellezza. Il modello classico »ator« è basato sullo stesso principio: il suo pregiato rivestimento in pietra ollare, pietra naturale crema o pietra arenaria conserva le caratteristiche proprie naturali. Grazie all'ampia camera di combustione il fuoco mostra sempre il profilo più elegante.

Fire is naturally beautiful. No design plan created by human hands can come close to such elegance. The classic »ator« goes by the same maxim. It retains the natural structures on its crafted stone lining in either sand-, soap- or natural stone. The large combustion chamber is the perfect stage for the fire.





↓
**CONTO
TERMICO
2.0**

Zona F
1.666,15 €

Zona E
1.573,19 €

»ator«, modello in acciaio
»ator«, steel version

ATOR (10 KW) A+

»ator« è disponibile anche in una sobria versione in acciaio, nei colori grigio o nero. Con la sua forma pronunciata e il moderno effetto in acciaio, questa stufa camino ha un aspetto elegante, ideale anche come soluzione angolare.

Discover »ator« also in steel, available in two body colours: grey and black. Thanks to its striking shape and modern steel look, this chimney stove offers an elegant appearance that also fits well in corner areas.

VARIANTI

- Modello in acciaio con peso complessivo di circa 155 kg
- Colore stufa: grigio (standard) o nero
- Tecnica di combustione con sistema d'aria terziaria
- Maniglia fredda durante il funzionamento
- Avanzato sistema di auto-pulizia vetro per una visione ottimale del gioco fiamme

OPTIONS

- Steel model with a total weight of ca. 155 kg
- Body colour: grey (standard) or black
- Tertiary air technology
- Cool door handle during operation
- The sophisticated window flushing ensures a clear view of the flames



»ator«, modello in pietra arenaria /
»ator«, sandstone version »tobacco«

LOGGIA ROMAN- TICA

A ROMANTIC VIEW



»merano«, modello in pietra arenaria / »merano«, sandstone version »tobacco«



»merano«, versione in acciaio con piano di copertura e scaldavivande in pietra ollare
 »merano«, in steel with top plate and soapstone heat compartment

VARIANTI

- Possibilità di integrare un modulo d'accumulo utile a trattenere a lungo il calore (modello in acciaio max. 100kg, modelli in pietra max. 30 kg)
- Colore stufa: grigio (standard) o nero
- Tecnica di combustione con sistema d'aria terziaria
- Maniglia fredda durante il funzionamento
- Rivestimento laterale in pietra monolastra
- Avanzato sistema di auto-pulizia vetro per una visione ottimale del gioco fiamme

OPTIONS

- Available with integrated storage module for long-lasting warmth. Up to 100 kg of storage capacity on the steel model and up to 30 kg on the stone models
- Body colour: grey (standard) or black
- Tertiary air technology
- Cool door handle during operation
- One-piece stone side panel
- The sophisticated window flushing ensures a clear view of the flames

MERANO ^(6 KW) ^{A+}

Il fuoco si accontenta di poco. Persino la luce di una piccola candela può illuminare e riscaldare. Anche a »merano« basta poco spazio per creare un'atmosfera confortevole. Con le sue dimensioni compatte di soli 43 cm di profondità complessiva, è l'accessorio ideale anche negli ambienti più piccoli. Questo modello dall'elegante design e l'accurata lavorazione dei dettagli è disponibile in diverse versioni: sobria e sempre attuale in acciaio, classica in pietra ollare oppure nobile in pietra arenaria o pietra naturale crema. Grazie all'ampia vetrata ciascuna offre una visuale perfetta sul fuoco.

Fire does not need to be big to be beautiful. Even a small candle provides light and warmth. »merano« too does not need much space to offer a great deal of comfort. With a total depth of just 43 cm, it is the perfect accessory for compact areas. Its refined design and painstakingly crafted details are available in a range of variants, from timelessly stylish steel to classic soapstone, elegant sandstone or natural stone. Whatever you choose, the wide glass door ensures a perfect view of the fire.



»merano«, modello in pietra ollare /
 »merano«, soapstone version



»merano rund«, modello in acciaio con rivestimento laterale arrotondato, nero / »merano rund«, steel model with rounded side lining, black



LUCE E CALORE = BENESSERE

HEAT AND LIGHT = COMFORT



»merano rund«, versione in acciaio
»merano rund«, in steel

VARIANTI

- Possibilità di integrare un modulo d'accumulo utile a trattenere a lungo il calore (modello in acciaio max. 80 kg, modelli in pietra max. 30 kg)
- Colore stufa: grigio (standard) o nero
- Tecnica di combustione con sistema d'aria terziaria
- Maniglia fredda durante il funzionamento
- Rivestimento laterale in pietra monolastra
- Avanzato sistema di auto-pulizia vetro per una visione ottimale del gioco fiamme

OPTIONS

- Available with integrated storage module for long-lasting warmth. Up to 80 kg of storage capacity on the steel model and up to 30 kg on the stone models
- Body colour: grey (standard) or black
- Tertiary air technology
- Cool door handle during operation
- One-piece stone side panel
- The sophisticated window flushing ensures a clear view of the flames

MERANO RUND ^(6 KW) ^{A*}

Nonostante le dimensioni compatte, la variante dal design arrotondato »merano rund« rappresenta la stufa ad accumulo ideale. Grazie al suo calore radiante diffonde un'atmosfera di benessere per molte ore, anche a combustione terminata.

»merano rund« offre un ampio ventaglio di possibilità di scelta: la moderna esecuzione in acciaio, nero o grigio, oppure l'elegante versione in pietra ollare, pietra arenaria o pietra naturale crema - per ogni stile abitativo si individua esattamente il giusto modello. Inoltre ogni variante offre la possibilità di integrare lo sperimentato modulo d'accumulo thermostone di skantherm, che permette di godersi il calore per molte ore in più.

Despite its compact dimensions, the rounded design variant »merano rund« is an ideal storage stove that spreads a feel-good atmosphere over many hours with its radiant heat.

»merano rund« offers a variety of choices: in a modern steel version in black or grey, elegant soapstone or natural stone version – the right model for any style of living. Each variant also offers the possibility of integrating the proven storage module "skantherm thermostone", thus enjoying the warmth for many hours.



»merano rund«, modello in pietra ollare /
»merano rund«, soapstone version



Pietra ollare
Soapstone
Pietra arenaria
Sandstone
tobacco
Pietra naturale
crema
Natural stone
cream



Pietra ollare
Soapstone

»merano xl«, modello in pietra ollare /
»merano xl«, soapstone version



»merano xl«, modello in acciaio
»merano xl«, steel version

VARIANTI

- Possibilità di inserire all'interno della stufa fino a max. 100 kg di pietre d'accumulo calore
- Colore stufa: grigio (standard) o nero
- Tecnica di combustione con sistema d'aria terziaria
- Vano portalegna con sportello richiudibile collocato sotto la camera di combustione
- Maniglia fredda durante il funzionamento
- Possibilità di intercettazione dell'aria convettiva per un più rapido riscaldamento delle pietre d'accumulo
- Avanzato sistema di auto-pulizia vetro per una visione ottimale del gioco fiamme

OPTIONS

- Available with integrated storage module of ca. 100 kg of storage capacity
- Body colour: grey (standard) or black
- Tertiary air technology
- Closable wood storage compartment beneath the combustion chamber
- Cool door handle during operation
- Closable convection air flow gate for faster stone heating
- The sophisticated window flushing ensures a clear view of the flames

MERANO XL (6 KW) A*

In acciaio puro dal look moderno, oppure con un massiccio rivestimento in pietra per conservare a lungo il calore: con »merano xl« entrambe le soluzioni sono possibili. La camera di combustione rialzata valorizza sensibilmente l'emozionante gioco delle fiamme. Molto utile anche il vano portalegna, armoniosamente integrato. »merano xl« è disponibile nella versione classica in acciaio e nella variante in pietra ollare.

A pure modern steel look, or combined with solid stone lining for long-lasting heat storage? »merano xl« gives you both. The raised combustion chamber places the impressive fire centre stage. This model also features a harmonically integrated compartment for storing wood. »merano xl« is available in both the classic steel version and soapstone.



L'ANIMA DELL' AMBIENTE PIÙ AMATO

THE FOCAL POINT OF YOUR
FAVOURITE SPACES



»beo«, pietra ollare con piano di copertura semicircolare
 »beo«, soapstone with semi-circular top plate

VARIANTI

- Stufa ad accumulo con peso complessivo di circa 260 kg
- Colore stufa: grigio (standard) o nero
- Optional per versione in acciaio: modulo d'accumulo calore (ca. 85 kg) inserito all'interno del rivestimento laterale
- Tecnica di combustione con sistema d'aria terziaria
- Maniglia fredda durante il funzionamento

OPTIONS

- Storage heating stove with a total weight of ca. 260 kg
- Body colour: grey (standard) or black
- Available with integrated storage module with ca. 85 kg of storage capacity (optional »beo« as steel version)
- Tertiary air technology
- Cool door handle during operation

BEO (6 KW) A+

Un aspetto magnifico, una vista spettacolare. »beo« arricchisce la vostra casa con un design senza tempo. I diversi rivestimenti in pietra fanno di questo modello la stufa ad accumulo ideale, capace di rilasciare per molte ore il calore immagazzinato e di creare così un'atmosfera di benessere. »beo« può essere integrato in via opzionale con un piano di copertura rotondo oppure semicircolare. In aggiunta può essere collocata una piastra girevole (30° in entrambi i sensi) alla base della stufa. Non importa quale versione scegliete: »beo« conquisterà la scena con la sua eleganza.

Impressive looks with a wonderful view. With »beo«, you can add a touch of timeless design to your home. The various stone claddings make this model an ideal storage stove, radiating retained heat for several hours to create a cosy atmosphere. »beo« is available with a circular or semi-circular top panel and a turntable (30° in both directions). Whatever variant you choose, »beo« always fits elegantly into your living space.



»beo«, modello in pietra arenaria con piano di copertura semicircolare /
 »beo«, sandstone version »tobacco« with semi-circular top plate





»beo«, modello in acciaio con piano di copertura rotondo /
»beo«, steel version with circular top plate



»beo«, pietra naturale »crema«
»beo«, natural stone »cream«

VARIANTI

- Piano di copertura semicircolare (standard) o rotondo
- Un avanzato sistema di auto-pulizia del vetro impedisce alla fuliggine di depositarsi

OPTIONS

- Semi-circular (standard) or circular top plate
- The sophisticated window flushing ensures a clear view of the flames

BEO [6 KW] A*

Il fuoco è sobrietà e bellezza. Basta poco per godere della leggiadria delle fiamme. Solo legna, aria e una singola scintilla. Anche »beo« è purista nella sua perfezione: completamente in pietra, offre una chiara visuale del fuoco. Sia nella versione classica in pietra ollare che in quella elegante in pietra arenaria o pietra naturale crema, con il suo peso complessivo di circa 260 kg »beo« immagazzina il calore per molte ore e lo rilascia gradualmente nell'ambiente.

Fire is synonymous with style and beauty. It does not take much to enjoy its charm. Just some wood, air, and a single spark. »beo« shares this simplistic perfection, combining pure stone with a clear view of the fire. Available in classic soapstone, elegant sandstone or fine natural stone, and with a total storage weight of around 260 kg, »beo« stores heat for several hours and emits it slowly into the room.



Pietra ollare
Soapstone

»milano«, pietra ollare (dimensione m) /
»milano«, soapstone (size m)



»milano«, pietra ollare (dimensione l)
»milano«, soapstone (size l)

VARIANTI

- **Stufa ad accumulo con un peso complessivo di circa 610 kg (»milano l«)**
- **Possibilità di inserire all'interno della parte superiore fino a max. 55 kg di pietre d'accumulo calore**
- **Stufa girevole (opzionale) di 60° in entrambi i sensi**
- **Colore stufa: nero**
- **Disponibile in due dimensioni (m e l)**
- **Tecnica di combustione con sistema d'aria terziaria**
- **Maniglia fredda durante il funzionamento**
- **Un avanzato sistema di auto-pulizia del vetro impedisce alla fuliggine di depositarsi**

OPTIONS

- **Storage heating stove with a total weight of ca. 610 kg (»milano l«)**
- **Heat storage module with ca. 55 kg of storage capacity**
- **Stove can rotate by 60° in both directions**
- **Body colour: black**
- **Available in two sizes: m and l**
- **Tertiary air technology**
- **Cool door handle during operation**
- **The sophisticated window flushing ensures a clear view of the flames**

MILANO (6 KW) A

Il classico tra i nostri classici. Disponibile in due dimensioni e con peso totale fino a 610 kg, »milano« immagazzina il calore in maniera ottimale e si presenta con un look moderno e senza tempo. Le pietre di grandi dimensioni conferiscono un aspetto particolarmente elegante, frutto di una complessa lavorazione. »milano« è disponibile nella classica versione in pietra ollare. La comoda camera di combustione in posizione rialzata permette di caricare agevolmente i ciocchi di legna e ammirare in modo ottimale il gioco delle fiamme.

Our classic heavyweight model. Available in two different sizes and with a total weight of up to 610 kg, »milano« offers excellent storage possibilities in a timeless and modern design. Large stones create a particularly high-quality impression and draw attention to the craftsmanship. »milano« is available in classic soapstone. The raised combustion chamber makes filling the stove easy and practical, as well as offering an excellent view of the fire.



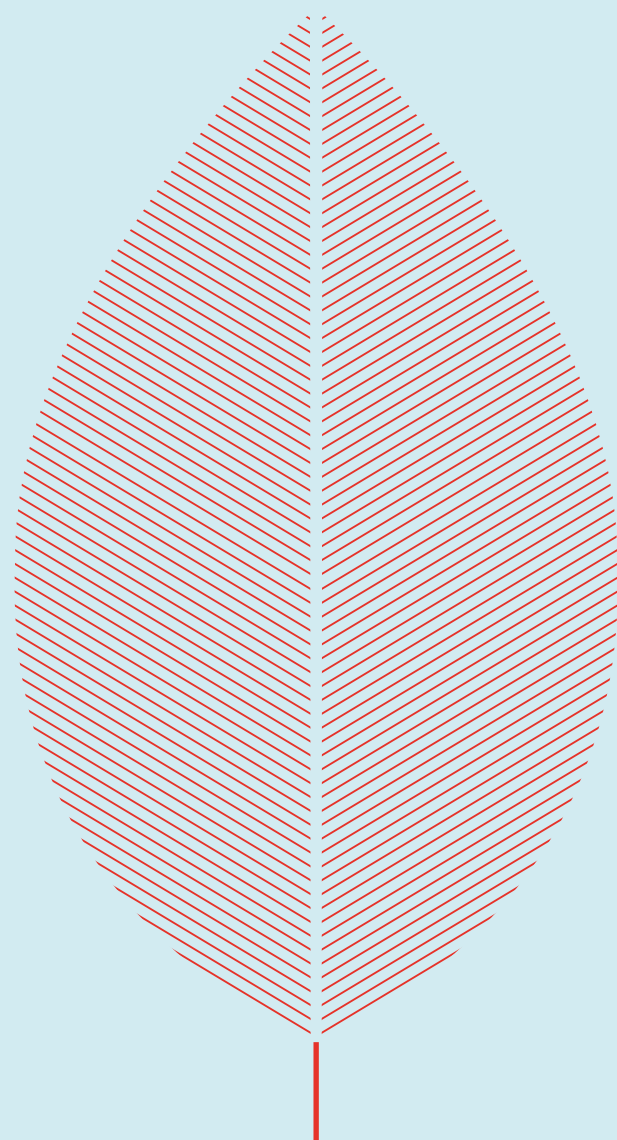

QUALITÀ TESTATA

TESTED

Le stufe camino skantherm si contraddistinguono per la struttura accuratamente studiata, la realizzazione eseguita secondo gli standard più moderni e l'avanzatissima tecnologia di combustione. Tutte le stufe camino sono omologate e conformi al 2° livello BImSchV (decreto federale tedesco).

skantherm chimney stoves offer well thought-out construction, modern craftsmanship and cutting-edge combustion technology. All stoves are type tested and meet level 2 of the German Federal Immission Control Act (BImSchV).



ALTAMENTE CERTIFICATA

CERTIFIED

La sicurezza delle nostre stufe caminetto ci sta particolarmente a cuore. È per questo che le nostre stufe caminetto sono conformi alla normativa attualmente vigente UNI EN 13240 e molte rispondono già al futuro standard UNI EN 16510. Sono fra l'altro testate e/o sottoposte a certificazione della produzione in corso da laboratori di prova indipendenti come l'istituto DBI, il Gastecnologisches Institut di Freiberg e l'istituto Rhein-Ruhr Feuerstätten Prüfstelle di Oberhausen. Tutti i modelli hanno la marcatura CE e molti sono conformi alla normativa austriaca 15a B-VG, nonché alle rigorose norme municipali di Ratisbona, Aquisgrana, Monaco e Stoccarda. Tutti gli apparecchi dispongono dell'omologazione svizzera VKF. Gli apparecchi a funzionamento indipendente dall'aria ambiente sono certificati dall'istituto Deutsches Institut für Bautechnik (DIBt) di Berlino.

The safety of our stoves is very important to us. For this reason, our stoves meet the strictest standards and safety requirements as the valid standard norm EN 13240 and many of them already the future standard according to EN 16510. Our stoves are tested by independent control institutes such as the DBI and the RRF in Oberhausen, while the running production is subject to third-party inspection. All models bear the CE mark and many of them conform to the Austrian 15a B-VG regulation as well as to the strict Regensburg, Aachen, Munich and Stuttgart emission standards. All units are issued with Swiss VKF fire protection approval. Room air independent stoves are certified by the Deutsche Institut für Bautechnik (DIBt) in Berlin.

01

SKANTHERM THERMOSTONE SKANTHERM THERMOSTONE

skantherm thermostone – è l'innovativo sistema concepito da skantherm al fine di conservare per molte ore il calore prodotto dalla stufa. Questo straordinario sistema d'accumulo assorbe in modo particolarmente efficace il calore prodotto dal fuoco e lo rilascia per molte ore nell'ambiente. Potete così godere del piacevole calore accumulato anche dopo l'estinzione della fiamma, risparmiando sui costi di riscaldamento.

skantherm thermostone - innovation from the house of skantherm for many more hours of stored heat. This unique heat storage system is able to absorb the heat of the fire particularly well, and keeps releasing it into the room for many more hours, enabling you to thoroughly enjoy the heat for a long time and effectively save on heating costs.

02

QUALITÀ INCONFONDIBILE DISTINCT QUALITY

L'eccellente livello di lavorazione è subito percepibile: attenta selezione di materiali di alta qualità, design accurato, superfici piacevoli al tatto ed elevato spessore dei materiali: non importa quale modello sceglierete – le stufe camino skantherm sono progettate per durare una vita.

Perfect workmanship brought to light through high-quality material selection, elegantly shaped surfaces with pleasant haptics, and the best workmanship: Irrespective of your choice – skantherm chimney stoves are engineered for life.

03

CATALIZZATORE CATALYSER

Il catalizzatore integrabile come optional (attualmente disponibile per »elements 400 3S« e »elements 2.0«; seguiranno altri modelli) riduce le emissioni con particolare efficacia. Integrato in una cassetta »elements« al di sopra della camera di combustione, risulta facilmente accessibile e la manutenzione si può effettuare senza difficoltà.

The optional catalyser (currently available for »elements 400 3S« and »elements 2.0«; further models to follow) reduces emissions particularly effectively. Integrated in an »elements« box above the combustion chamber, it is easily accessible and thus easy to service.



SKANTHERM PER UNA BUONA RAGIONE

**FOR A GOOD REASON -
SKANTHERM**



Modello in acciaio con kit d'accumulo Thermostone integrato
Steel model with integrated storage module

Modello in acciaio
Steel model

ore / hours

01

04

RIDOTTO CONSUMO DI LEGNA LOW WOOD CONSUMPTION

Grazie all'innovativa tecnologia di combustione, le stufe camino skantherm conseguono un rendimento energetico superiore alla media. La precisa regolazione dell'aria garantisce un consumo di legna particolarmente contenuto.

Owing to their innovative combustion technology, skantherm stoves achieve a higher than average degree of efficiency. Their accurately adjustable air control means particularly economical wood consumption.

05

AUTOPULIZIA DEL VETRO WINDOW FLUSHING

L'affascinante gioco delle fiamme rimane sempre ben visibile, grazie all'avanzato sistema autopulizia del vetro ottenuta con aria secondaria preriscaldata e regolabile separatamente dai flussi d'aria primaria e terziaria. Tenete presente che in un apparecchio con più vetri l'efficacia dell'autopulizia può richiedere requisiti superiori alle condizioni quadro (umidità della legna, quantità di legna, altezza della canna fumaria).

Thanks to sophisticated window flushing, air flows right across the stove glass, preventing most soot deposits and leaving you with a clear view of the fire's play at all times. Please be aware that with multi-pane appliances, cleaning the window can present higher requirements with regard to the framework conditions (wood moisture, wood quantity, stack height).

06

MANIGLIA FREDDA COOL DOOR HANDLE

Molti modelli sono dotati di una maniglia fredda – un pratico dettaglio che vi consentirà di aprire in qualsiasi momento lo sportello della stufa camino senza dover indossare un guanto.

Many models are fitted with cool door handles, which barely heat up during operation of the stove, allowing you to open the stove door anytime without wearing gloves.



QUALITÀ DELLA LEGNA DA ARDERE PERFECT FIRE WOOD QUALITY

Le tipologie di legno più adatte ad alimentare una stufa camino sono il faggio, la quercia e la betulla, poiché le latifoglie hanno un maggior valore energetico, hanno una combustione più costante e generano meno rumori di combustione rispetto agli aghifogli come l'abete rosso o l'abete bianco. Questi ultimi sono invece più indicati per l'accensione della stufa camino, in quanto bruciano più rapidamente e generano una grande quantità di calore in tempi più brevi rispetto alle latifoglie. Indipendentemente dalla qualità di legna utilizzata è valido il seguente principio: quanto più secca è la legna da ardere, tanto più «pulita» sarà la sua combustione e maggiore lo sfruttamento energetico. Per questo motivo è indispensabile utilizzare esclusivamente legna grezza essiccata all'aria con un valore massimo di umidità residua del 20%. Non usare mai come combustibile per la stufa pannelli truciolari, legna verniciata o rivestita.

Stoves are best fuelled with wood types such as beech, oak and birch, since hardwoods have a higher fuel value, burn more consistently, and produce less combustion noise than coniferous woods, such as spruce or fir, which, in contrast, are very suitable for lighting fires. They burn faster and produce greater heat in a shorter time than hardwoods. Independently of which wood you are using, the drier the fuel wood, the more cleanly it will burn and the higher the energy yield. Therefore, only natural, air-dried wood with a maximum residual moisture of 20% must be used. Chipboard, painted or coated woods must never be used as a fuel.

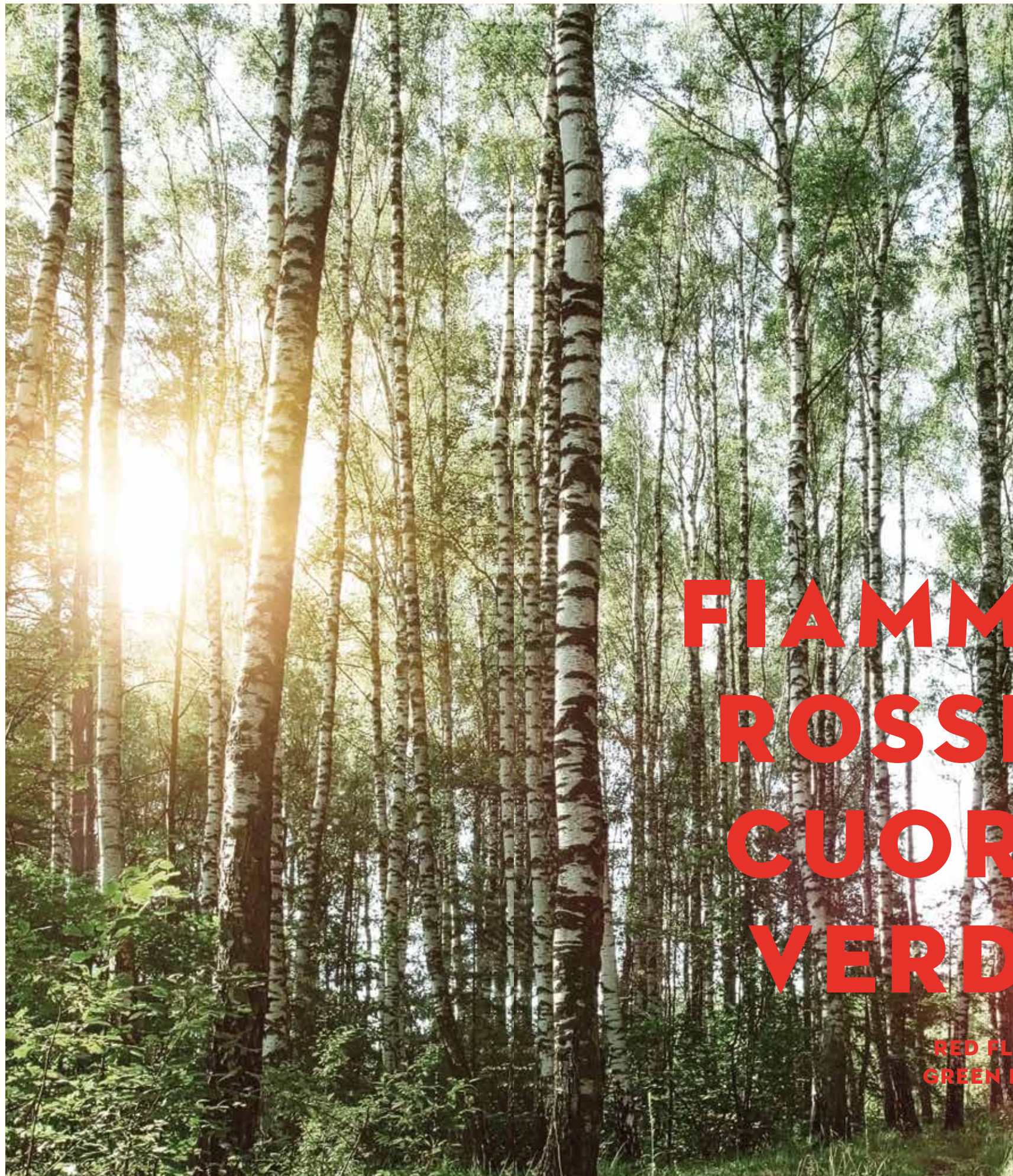

**FIAMME
ROSSE,
CUORE
VERDE**

**RED FLAMES,
GREEN HEART**

VIVERE ED OPERARE NEL RISPETTO DELL'AMBIENTE RESPONSIBLE BEHAVIOR

Effetto serra, surriscaldamento dei mari, modifiche climatiche: temi di questo genere sono ormai sempre più al centro dell'attenzione pubblica e richiedono soprattutto nella produzione di energia e calore l'atteggiamento consapevole di ciascun individuo. Tuttavia sono ancora pochi a sapere che anche l'impiego della legna, fonte di energia rinnovabile, rientra in questo atteggiamento responsabile. Rispetto ai combustibili fossili come il carbone, il gasolio o il gas, la legna offre infiniti vantaggi: durante la sua combustione non si genera una quantità di anidride carbonica maggiore di quella che sarebbe introdotta nell'ambiente se si lasciasse marcire la legna nel bosco! La legna è una materia prima naturale e in grado di rigenerarsi autonomamente. Durante la sua crescita trae costantemente anidride carbonica (CO₂) dall'aria immagazzinandola nelle sue pareti cellulari. In fase di combustione rilascia esattamente la stessa quantità di anidride carbonica assorbita precedentemente. Quest'ultima viene riassorbita da altre piante che ne necessitano per crescere e rientra così nel ciclo naturale che regola la produzione e l'emissione di questa sostanza. Rispetto a tutte le altre fonti di energia il bilancio ambientale va indiscutibilmente a favore della legna.

The greenhouse effect, the rising temperature of the sea, climate change – subjects like these increasingly dominate public discussion, demanding responsible action from every single person, specifically in the areas of energy and heat generation. The use of regenerative fuel as part of this, is a factor that very few are aware of. In contrast to fossil fuels such as coal, oil or gas, wood offers clear advantages: when wood burns, the amount of carbon dioxide produced is no greater than if those that would be released if the same wood were rotting in the forest. Wood is a naturally re-growing resource that takes in carbon dioxide (CO₂) from the air and saves it in its cell walls while growing. When wood is burnt, this precise amount of carbon dioxide is released again. In addition to this, the resulting carbon dioxide is immediately taken up by re-growing trees, thus being returned to the natural carbon dioxide cycle.

IL FUOCO DEL CAMINO HA UN EFFETTO CALMANTE

COSÌ COME UN SERVIZIO DI ASSISTENZA PERFETTO

S E R V I C E

**A FIREPLACE FIRE HAS A
CALMING EFFECT**

**SO DOES PERFECT
SERVICE**

**IL PIACERE DI UN
CLIMA SEMPRE ACCO-
GLIENTE E SICURO
GREAT FUN –
FOR CERTAIN!**

Al fine di preservare per molti anni il comfort offerto dalla vostra stufa camino il legislatore ha emanato alcune norme per un sicuro impiego dei sistemi di riscaldamento. Prima di acquistare una stufa camino vi preghiamo pertanto di informarvi in ogni caso sulle possibilità di allacciamento e sulle norme speciali eventualmente vigenti. È necessario rivolgersi esclusivamente ad un esperto sia per la consulenza prima dell'acquisto, sia per l'installazione di una stufa camino. Per questo motivo le stufe camino skantherm sono in vendita esclusivamente presso rivenditori autorizzati. Saremo lieti di segnalarvi un rivenditore specializzato operante nella vostra zona.

In order for heating with your stove to remain an unclouded joy for you for many years, the legislator has passed some rules on the safe operation of chimney stoves. Prior to the purchase of your chimney stove, please contact your local retailer or district chimney sweep who should be able to inform you of the respective connection options and local regulations. Always consult an expert prior to purchase and installation of your chimney stove. For this reason, skantherm chimney stoves can only be purchased from authorised specialist dealers. We will gladly help you find a specialist in your neighbourhood.

**PER IL PIACERE DU-
RATURO DELLA STUFA
CAMINETTO
FOR LONG LASTING
CHIMNEY STOVE
COMFORT!**

**SIAMO QUI PER VOI
– ANCHE MOLTI ANNI
DOPO L'ACQUISTO!
ALWAYS THERE FOR
YOU – EVEN A LONG
TIME AFTER YOUR
INITIAL PURCHASE!**

L'affidabilità del service è un fattore determinante – e, ovviamente, garantito da skantherm. Ogni stufa camino skantherm viene fornita con istruzioni dettagliate per l'uso e facilmente comprensibili. Il vostro rivenditore specializzato di prodotti skantherm è continuamente a vostra disposizione per qualsiasi domanda relativa all'impiego e alla manutenzione della vostra stufa camino e provvederà ad offrirvi un rapido e integrale supporto tecnico (dipende dal paese). Potrete contare sempre sulla nostra assistenza.

Good service is important to you and therefore, it goes without saying, to skantherm. Detailed and easy-to-understand instructions come with every skantherm stove that we deliver. If you have any questions about the handling and care of your stove, you may also contact your skantherm specialist dealer for help and advice at any time. We will not leave you on your own – whenever you need technical support you can rely on our customer service (country-specific) to provide instant comprehensive support.

In qualità di possessori di stufe caminetto skantherm, potete stare certi che il vostro prodotto manterrà nel tempo l'alta qualità delle sue caratteristiche tecniche. Una stufa caminetto skantherm può contare su una lunghissima vita utile – vale la pena sapere che anche dopo molti anni potrete ancora ordinare da noi senza problemi eventuali parti di ricambio. Il nostro esperto servizio clienti aziendale e il vostro rivenditore autorizzato skantherm sono interlocutori competenti in merito a qualsiasi domanda sulla vostra stufa caminetto.

As the owner of a skantherm stove, you may rest assured that you are going to own the best in technical quality for a long time. A skantherm stove has a very long service life – so it is good to know that you will be able to reorder spare parts easily even after many years. Our expert customer service as well as your skantherm specialist dealer are competent partners for any questions concerning your stove.

INCENTIVI SUL RISPARMIO ENERGETICO

Tutti i prodotti skantherm soddisfano i requisiti per la detrazione fiscale del 50% ai fini Irpef in materia di interventi per il recupero del patrimonio edilizio e opere finalizzate al risparmio energetico.*

* Normativa in vigore al momento della stampa del presente catalogo. Prima dell'acquisto verificare l'applicabilità di tali norme alle proprie condizioni e accertarsi che non siano intercorse variazioni nel trattamento fiscale.

RISPARMIO _____ **50%**

DOVE IL DESIGN INCONTRA LA QUALITÀ

WHERE QUALITY
MEETS DESIGN

Dove l'innovazione e la passione autentica diventano una cosa sola. Dove il know-how e l'esperienza si integrano alla perfezione. Dove le ultimissime tecnologie completano un design straordinario. È lì che nascono le meravigliose stufe camino skantherm.

Welcome to the home of skantherm. Where passion and innovation come together. Where experience perfectly complements expertise. Where incredible design is completed by the latest technology. This is where we make our unique chimney stoves.



01

Grazie a processi di produzione all'avanguardia, vi garantiamo la massima qualità e il totale rispetto degli standard ambientali in ciascuna fase di realizzazione.

Using cutting-edge production methods, we guarantee the highest level of quality and environmental standards in every manufacturing step.



Un lavoro di qualità può essere compiuto solo assicurando il benessere delle persone. L'architettura moderna del nostro stabilimento incorpora la nostra filosofia e plasma la nostra cultura aziendale.

People can only produce good work when they feel comfortable. The modern architecture of our factory underlines our philosophy and shapes our company culture.

02

Prima della consegna, tutte le stufe camino sono sottoposte ad un accurato controllo di produzione e qualità.

All chimney stoves go through a detailed production and quality check before delivery.



03

Una manodopera autentica unita a tecnologie avanzate danno una qualità di lavorazione ottima.

Exquisite craftsmanship meets modern technology to ensure perfect production quality.























04

La combinazione ottimale tra tutte le fasi di produzione: presso la sede centrale di Oelde stocchiamo tutte le parti di ricambio e le stufe caminetto. Oltre a garantire la rapida disponibilità della merce, assicuriamo l'efficiente distribuzione delle parti di ricambio – spesso anche dopo 30 anni.

The perfect interplay of all production steps: At the company location in Oelde, we store all spare parts and stoves. Alongside quick goods availability, this also ensures smooth spare parts supply, often even after 30 years.

05

Contributo rottamazione: 	Potenza termica nominale <i>Nominal heat output</i>	Potenza consigliata min.-max. in kW <i>Possible range of performance</i>	Volume riscaldabile max in m³ <i>Space-related thermal output m³</i>	Classe di efficienza energetica <i>Energy efficiency class</i>	Possibilità collegamento tubo aspirazione aria esterna <i>External fresh air supply possible</i>	Possibilità montaggio in casa passiva o casa clima con VMC <i>Multiple flues possible (room air dependent/independent operation)</i>	Per l'Italia: Certificazione ambientale 4 stelle <i>For Italy: 4-star-environmental-certification</i>	Tiraggio (pressione di mandata) <i>Average feed pressure</i>	Portata in massa dei fumi <i>Waste gas mass flow rate</i>	Temperatura gas di scarico <i>Waste gas connection piece temperature</i>	Kit d'accumulo calore con max. ... kg di massa d'accumulo <i>Heat accumulator with up to ...kg of storage mass</i>	Girevole (max. rotazione verso destra/sinistra) Su richiesta estensione dell'angolo di rotazione <i>Rotating (angle to the right/left) Further rotation angles upon request</i>	Peso (acciaio/pietra) <i>Weight (steel/stone)</i>	Dimensioni interne camera di combustione (alt x largh. x prof.) <i>Combustion chamber (H x W x D)</i>	Distanza* minima da materiali infiammabili (posteriore/laterale/ frontale) <i>Safety distance* to combustible components (back/ side/ front)</i>	Rivestimento <i>Lining</i>	Colore stufa <i>Body colour</i>
ATOR	10 kW ⁵	6,0 - 10,0	150 - 380		●	● ³	★	0,12 mbar	8,05 g/s	243 °C	-	-	155 kg / 228 kg	350 x 395 x 345 mm	10 / 10 / 80 cm	● ● ● ●	● ● -
ATOR +	10 kW ⁵	6,0 - 10,0	150 - 380		●	●	★	0,12 mbar	8,05 g/s	243 °C	-	-	- / 350 kg	350 x 395 x 345 mm	13 / 27 bzw. 50 / 130 cm	- ● ● ●	● ● -
BEO	6 kW	4,0 - 8,5	100 - 320		●	●	-	0,12 mbar	4,2 g/s	360 °C	85 kg	30° / 30°	159 kg / 260 kg	350 x 350 x 370 mm	10 / 10 / 80 cm	● ● ● ●	● ● -
ELEMENTS 2.0	6 kW	3,0 - 7,5	75 - 280		●	●	★	0,12 mbar	5,11 g/s	314 °C	160 kg	90 °	130 ¹ kg / - cassetta piccola / <i>small box</i> : 18 kg cassetta grande / <i>large box</i> : 24 kg	500 x 275 x 275 mm	10 bzw. 15 / 10 bzw. 15 / 80 cm	● - - -	● - ●
ELEMENTS 2.0 K ⁴	6 kW	3,0 - 7,5	75 - 280		●	●	-	0,12 mbar	6,75 g/s	268 °C	160 kg	90 °	130 ¹ kg / - cassetta piccola / <i>small box</i> : 18 kg cassetta grande / <i>large box</i> : 24 kg	500 x 275 x 275 mm	10 bzw. 15 / 10 bzw. 15 / 90 cm	● - - -	● - ●
ELEMENTS 400 FRONT	5 kW	3,0 - 7,0	75 - 260		●	●	-	0,12 mbar	4,09 g/s	337 °C	230 kg	-	160 ¹ kg / - cassetta piccola / <i>small box</i> : 18 kg cassetta grande / <i>large box</i> : 24 kg	470 x 280 x 270 mm	25 / 20 bzw. 30 / 100 cm	● - - -	● - ●
ELEMENTS 400 3S [ELEMENTS 400 3S K ⁴]	7 kW	4,0 - 9,0	100 - 340		●	●	★ ⁴	0,12 mbar	6,7 g/s [6,2 g/s]	291 °C [275 °C]	230 kg	-	157 ¹ kg / - cassetta piccola / <i>small box</i> : 18 kg cassetta grande / <i>large box</i> : 24 kg	470 x 280 x 270 mm	20 / 65 / 90 cm	● - - -	● - ●
ELEMENTS 603 FRONT	6 kW	5,0 - 10,5	125 - 400		●	●	★	0,12 mbar	5,81 g/s	323 °C	400 kg	-	210 ¹ kg / - cassetta piccola / <i>small box</i> : 18 kg cassetta grande / <i>large box</i> : 24 kg	470 x 485 x 270 mm	25 / 20 bzw. 47 / 120 cm	● - - -	● - ●
ELEMENTS 603 TUNNEL	10 kW	6,0 - 11,0	150 - 420		●	●	☆ ⁴	0,12 mbar	11,6 g/s	331 °C	400 kg	-	216 ¹ kg / - cassetta piccola / <i>small box</i> : 18 kg cassetta grande / <i>large box</i> : 24 kg	557 x 489 x 255 mm	80 / 20 / 80 cm	● - - -	● - ●
ELEMENTS 603 3S	10 kW	6,0 - 11,0	150 - 420		●	●	-	0,12 mbar	8,6 g/s	398 °C	400 kg	-	207 ¹ kg / - cassetta piccola / <i>small box</i> : 18 kg cassetta grande / <i>large box</i> : 24 kg	491 x 489 x 257 mm	19* bzw. 35 / 60 / 110 cm	● - - -	● - ●
ELEMENTS 603 2S	9 kW	5,0 - 11,0	125 - 420		●	●	★	0,12 mbar	7,91 g/s	365 °C	400 kg	-	210 ¹ kg / - cassetta piccola / <i>small box</i> : 18 kg cassetta grande / <i>large box</i> : 24 kg	491 x 489 x 257 mm	23 / 19 bzw. 35 und 65 (Vetro / <i>glass</i>) / 110 cm	● - - -	● - ●
ELEMENTS RUND	6 kW	3,5 - 8,5	85 - 320		●	●	-	0,12 mbar	5,7 g/s	324 °C	140 kg	30° / 30°	140 ¹ kg / - Cassetta rotonda / <i>round box</i> : 12 kg Cassetta orizzontale / <i>horizontal box</i> : 19 bzw. 25 kg	510 x 360 x 310 mm	10 / 41 bzw. 48 / 100 cm	● - - -	● - ●
EMOTION S [EMOTION S _{RIU}]	4 kW [4 kW]	3,0 - 7,0	75 - 260		●	●	-	0,12 mbar	5,9 g/s [3,82 g/s]	345 °C [285 °C]	75 kg	60° / 60°	139 kg / -	230 x 400 x 265 mm	10 / 15 / 80 cm [10 / 24 / 80 cm]	● - - -	● ● ●
EMOTION M [EMOTION M _{RIU}]	7 kW [6 kW]	4,0 - 9,0	100 - 340	 []	●	●	★	0,12 mbar	6,8 g/s [5,84 g/s]	300 °C [334 °C]	90 kg	60° / 60°	154 kg / -	290 x 440 x 310 mm	10 / 15 / 80 cm [10 / 30 / 110 cm]	● - - -	● ● ●
MERANO [MERANO RUND]	6 kW	4,0 - 8,0	100 - 300		●	●	★	0,12 mbar	4,1 g/s	320 °C	100 kg [80 kg]	-	135 kg / 200 kg [135 kg / 243 kg]	360 x 290 x 300 mm	10 bzw. 15 ² / 10 / 80 cm	● ● ● ● [● ● - ●]	● ● -
MERANO XL	6 kW	4,0 - 8,0	100 - 300		●	●	★	0,12 mbar	4,1 g/s	320 °C	100 kg	-	150 kg / 328 kg	360 x 290 x 300 mm	10 bzw. 15 ² / 10 / 80 cm	● ● - -	● ● -
MILANO	6 kW	3,5 - 9,0	85 - 340		●	●	★	0,12 mbar	5,5 g/s	300 °C	m: 55 kg l: 55 kg	60° / 60°	- / m: 474 kg - / l: 553 kg	330 x 330 x 270 mm	25 / 35 / 100 cm	- ● - -	● - -
SHAKER 2.0	6 kW	3,0 - 7,0	125 - 260		●	-	★	0,12 mbar	5,1 g/s	325 °C	-	-	112 ¹ kg / -	365 x 310 x 410 mm	25 / 32 / 90 cm	● - - -	● - -

¹ struttura base (camera di combustione) / *burning chamber*

² incl. kit accumulo calore / *with heat retention module*

³ escluso modello rivestito tutto in acciaio / *steel model excluded*

⁴ Nel caso di utilizzo di un raccordo con isolamento termico (strato di lana minerale da 4 cm) / *When using an insulated connection piece (4 cm mineral wool)*

⁴ incl. catalizzatore / *including catalyser*

⁵ insieme alla stufa va ordinato ed installato min. 165 cm di tubo scarico fumi / *when using a flue pipe of 165 cm width*

⁴ in fase di ricollauda per le 4 stelle / *will be tested again for the 4-star-environmental-certification*

Dimensioni in mm / Dimensions in mm

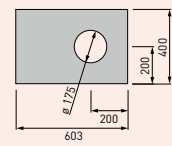
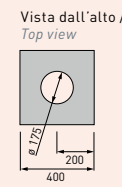
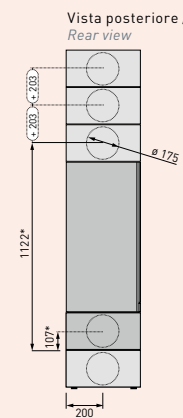
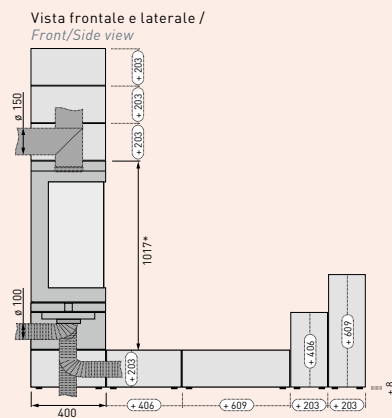

ELEMENTS 2.0

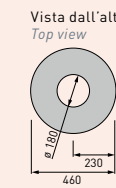
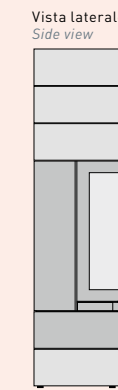
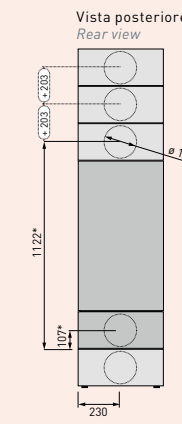
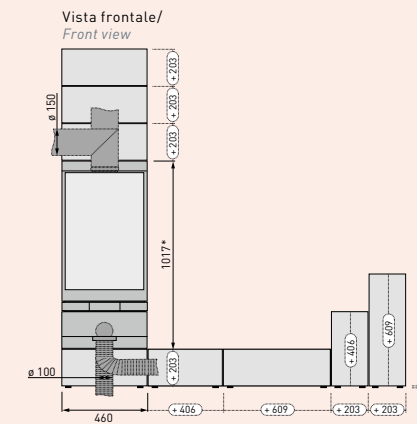

ELEMENTS RUND

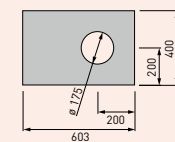
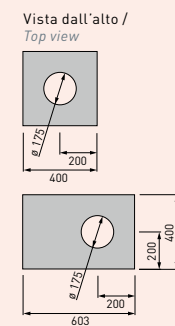
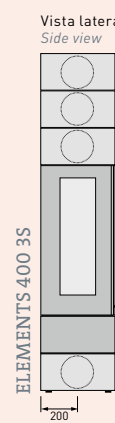
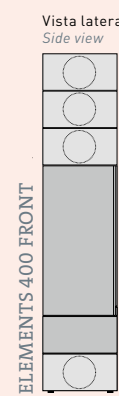
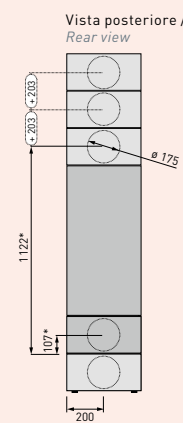
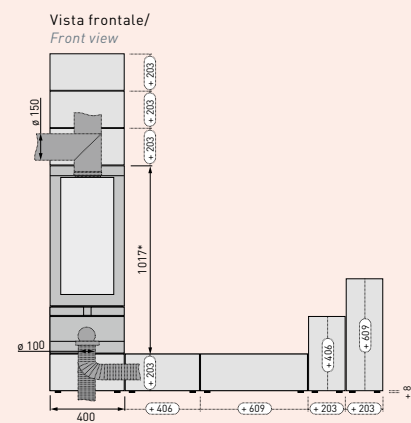

ELEMENTS 400 FRONT / ELEMENTS 400 3S

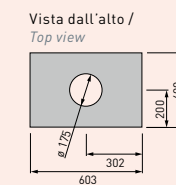
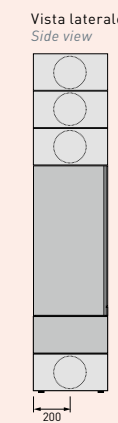
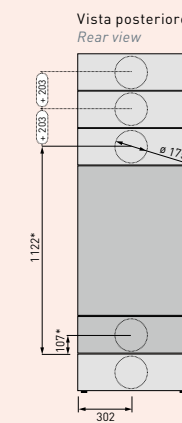
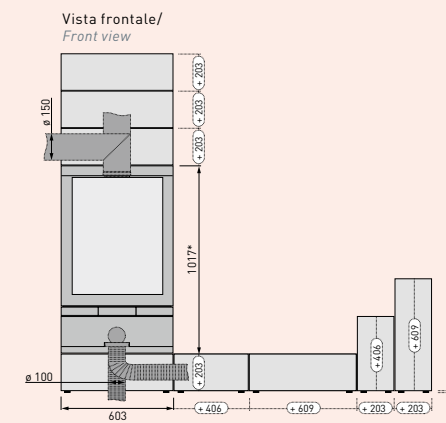

ELEMENTS 603 FRONT

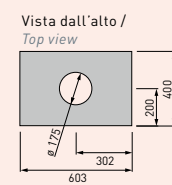
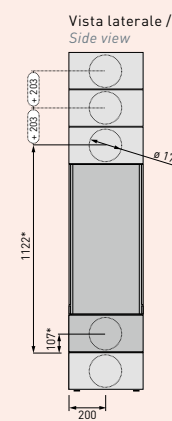
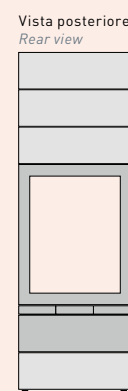
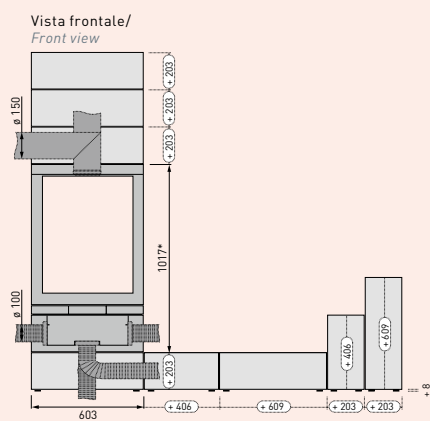

ELEMENTS 603 TUNNEL

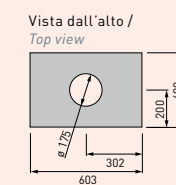
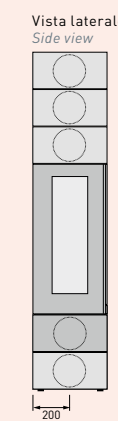
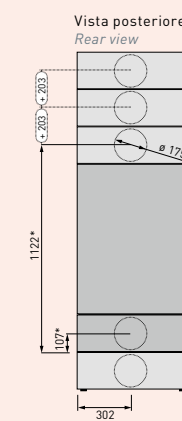
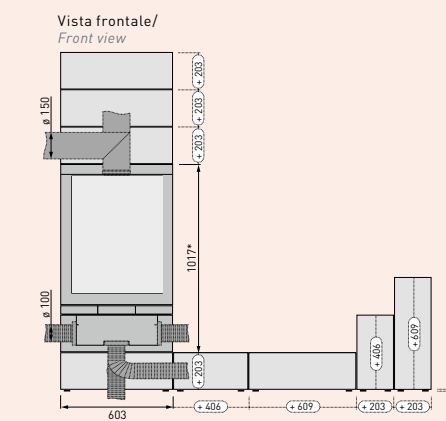

ELEMENTS 603 3S / ELEMENTS 603 2S

+ 203 Dimensioni della cassetta incl. intercapedine (6 mm).
Cassette con dimensioni personalizzate disponibili su richiesta

Tubi di scarico dei fumi e condotti di presa d'aria esterna:

Con almeno una cassetta montata sopra la camera di combustione possibilità di installazione a scomparsa dei tubi di scarico; i tubi di scarico dei fumi possono essere collegati in tutte le direzioni (lateralmente, verso il retro e verso l'alto).

Possibilità di allacciamento del tubo di presa d'aria: parte inferiore, posteriore o laterale (a seconda del modello).

I tubi di scarico dei fumi e i condotti di presa d'aria possono essere inseriti all'interno delle cassette, rimanendo pertanto invisibili.

Ciascuna stufa camino necessita solamente di un'apertura per il collegamento del tubo di scarico dei fumi ed eventualmente di un'apertura per il collegamento del condotto di presa d'aria esterna (opzionale).

* incl. spessore piedini regolabili (8 mm)

+ 203 Box dimensions incl. shadow gap (6 mm).
Special dimensions for boxes available on request

Flue pipe and air ducts:

Top connection only.

Concealed flue pipe routing possible if using at least one box above the combustion chamber. Flue pipes can be connected in any direction (upwards, to the side and to the rear).

Air duct connection to the rear/sides possible (depending on model).

Flue pipes and air ducts can be routed through boxes, thus remaining concealed.

Each chimney stove requires only one connection port for the flue pipe and one for the air duct.

Special dimensions for connection ports on request.

* Incl. adjustable foot (8 mm)

- 1 Altezza personalizzabile / Customised height possible
- 2 Lunghezza personalizzabile / Customised length possible

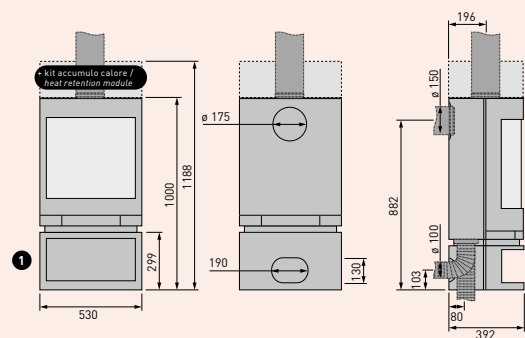

EMOTION S

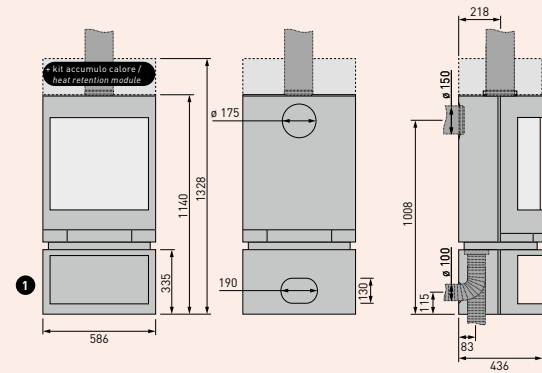

EMOTION M

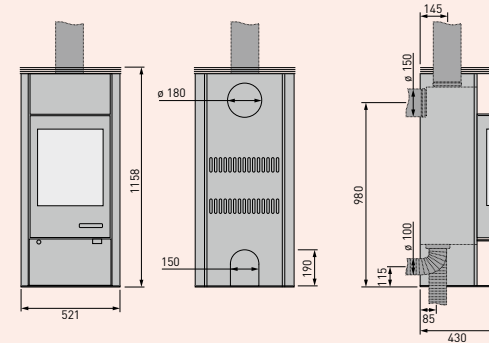

MERANO

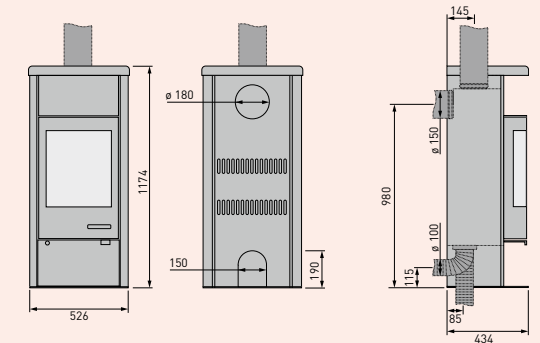

MERANO RUND

»shaker 2.0« con panca corta e sportello a sinistra / »shaker 2.0« with short bench

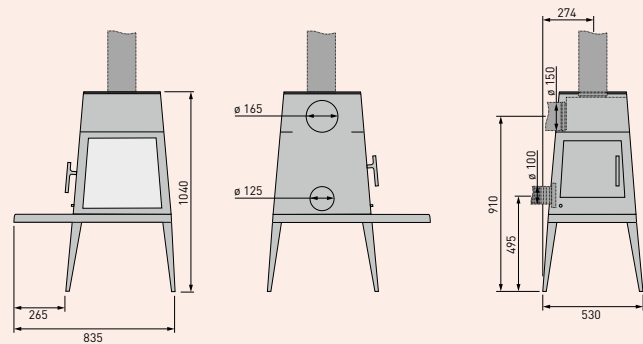

SHAKER 2.0

»shaker 2.0« con panca lunga e sportello a sinistra / »shaker 2.0« with long bench

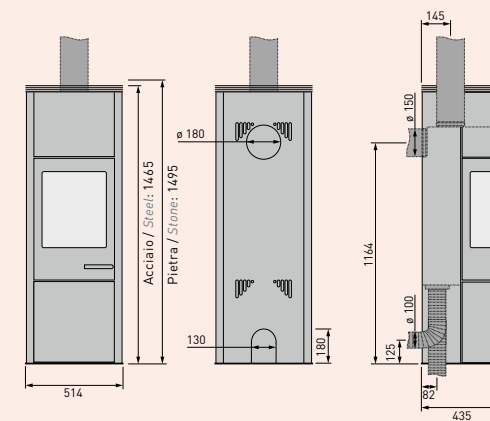
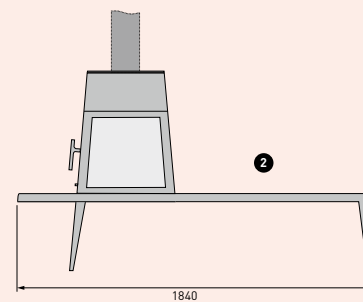

MERANO XL

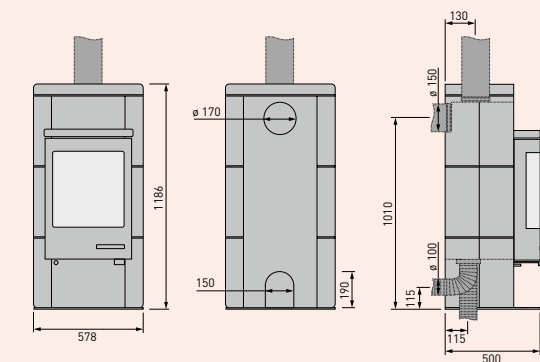

BEO

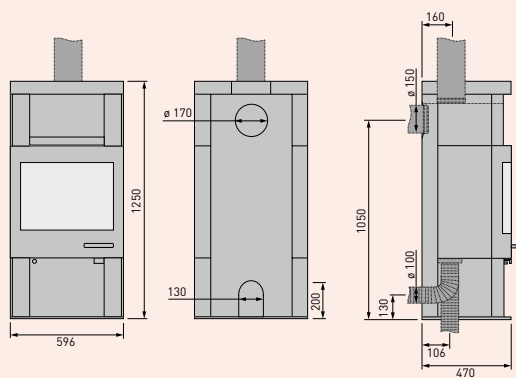

ATOR+

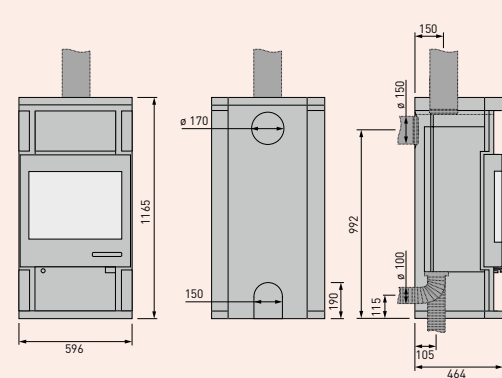

ATOR

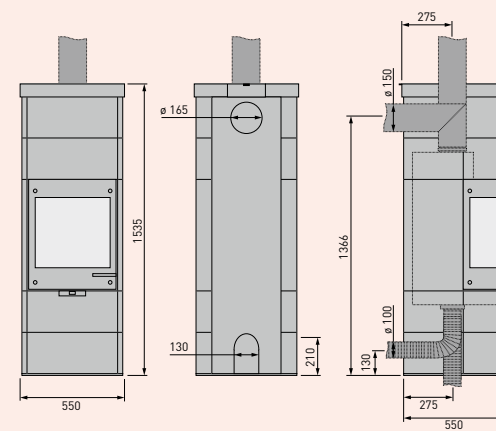

MILANO "M"

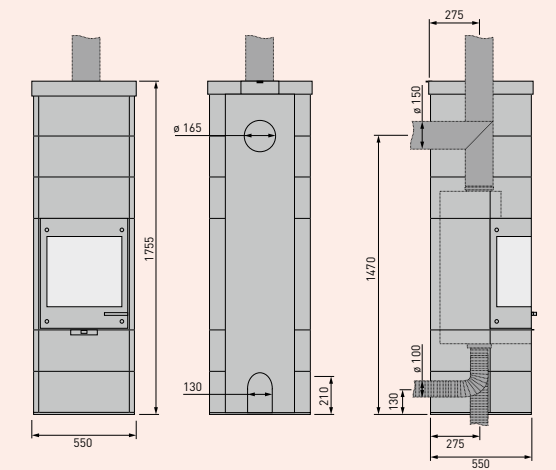

MILANO "L"

COME CONTATTARCI

HOW TO CONTACT US

GERMANY / HEAD OFFICE

skantherm GmbH & Co. KG
Von-Büren-Allee 16
D-59302 Oelde
Tel. 0049 / 2522 59010
www.skantherm.de
info@skantherm.de

FRANCE / NORTH

Ets. Oberlinkels s.à.r.l.
Bp.6
L-8501 Redange
jobertlin@pt.lu
www.skantherm.fr

FRANCE / SOUTH

Nova Groupe
8 rue d'Helsinki
F-13127 Vitrolles
Tel. 0033 / 4 84 88 50 37
contact@novagroupe.eu
www.novagroupe.eu

AUSTRIA

ECO Edletzberger GmbH
Pestalozzistraße 2
A-3106 St. Pölten
Tel. 0043 / 2742 264 26
office@eco3.at
www.eco3.at

SWITZERLAND

Tiba AG
Hauptstr. 147
CH-4416 Bubendorf
Tel. 0041 / 61 935 17 10
verkauf@tiba.ch
www.tiba.ch

NETHERLANDS

Multysyst B.V.
Middelbuurtseweg 5b
NL-3903 LB Veenendaal
Tel. 0031 / 318 528 781
info@multysyst.nl
www.multysyst.nl

BELGIUM

Colemont bvba
Diestersteenweg 14-18
BE-3510 Kermt-Hasselt
Tel. 0032 / 11 25 31 66
info@colemont.be
www.colemont.be

LUXEMBOURG

Nordfeuer
100, Rue Principale
L-8611 Platen
00352 / 23 62 00 33
kontakt@nordfeuer.lu
www.nordfeuer.lu

ITALY

OEKOTHERM snc
Stufe | Caminetti | Design
Via J. Durst 66, Kampan Center
I-39042 Bressanone (BZ)
Tel. 0039 / 0472 802090
info@oekootherm.it
www.oekootherm.it

GREAT BRITAIN & IRELAND

Tulipalo LLP
14, Blandford Square
UK-Newcastle upon Tyne, NE1 4HZ
Tel. 0044 / 191 260 5959
sales@tulipalo.co.uk
www.tulipalo.co.uk

POLAND

Skantherm MIDOMO Showroom
Ul. Broniewskiego 4/55
PL-87100 Toruń
Tel. 0048 / 56 660 83 77
biuro@skantherm.pl
www.skantherm.pl

CARATTERISTICHE & VANTAGGI

FEATURES & BENEFITS

RLU

Stufa camino con possibilità di funzionamento indipendente dall'aria ambiente per l'impiego in case a basso consumo energetico, in case passive e in case clima con ventilazione meccanica controllata (certificazione DIBt dell'Istituto tedesco per la tecnica delle costruzioni, Berlino)

Room-air-independent chimney stove for use in low energy and passive houses (certified by the Deutsche Institut für Bautechnik (German Institute for Building Technology) in Berlin)



skantherm thermostone – kit d'accumulo calore per un rilascio prolungato del calore: potrete così godere del piacevole calore accumulato anche molte ore dopo l'estinzione della fiamma.

thermostone – thermal storage module for long lasting heat emission. The „skantherm thermostone“ storage modules continue providing comfortable stored heat for many hours after the flames are extinguished.



Stufa camino girevole (opzionale)

Rotatability of chimney stove (optional)



Predisposizione per la presa d'aria esterna

Connection option for external fresh air supply



Certificazione ambientale (classificazione a stelle per l'Italia)

Certificate "Certificate Ambientale" (classification with stars for Italy)

skantherm[®]

Collezione / Collection

2022

**Calore. Estetica. Energia.
Atmosfera. Un singolo elemento,
tante sfaccettature.**

Warmth. Aesthetics. Power. Atmosphere. A single element
with so many facets.