

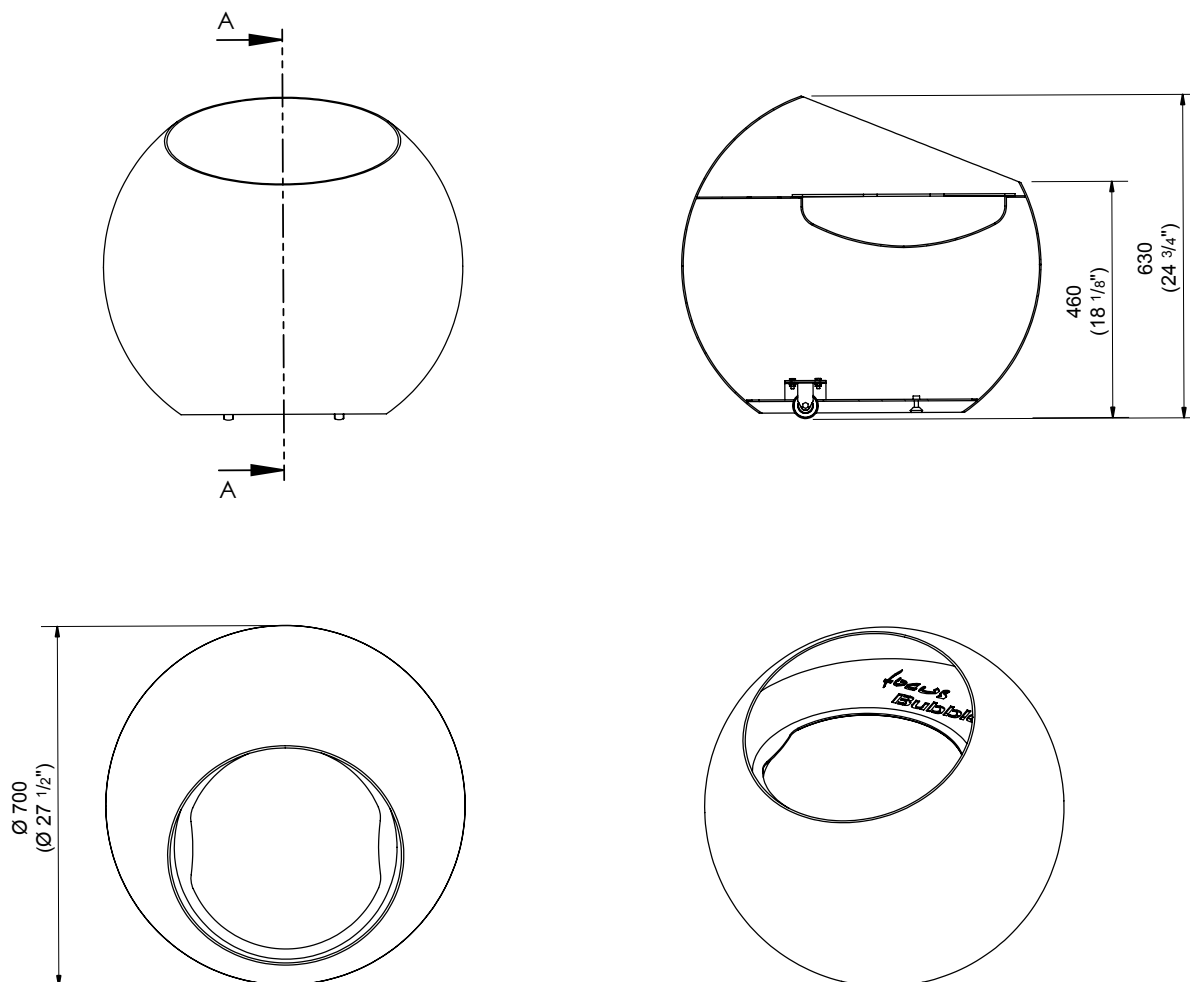

fOCUS[®]
cheminées contemporaines

BUBBLE

Dimensões



PESO :
46 KG

PESO COM EMBALAMENTO :
70 KG

DIMENSÕES DA EMBALAGEM :
750 X 750 X 1450 MM

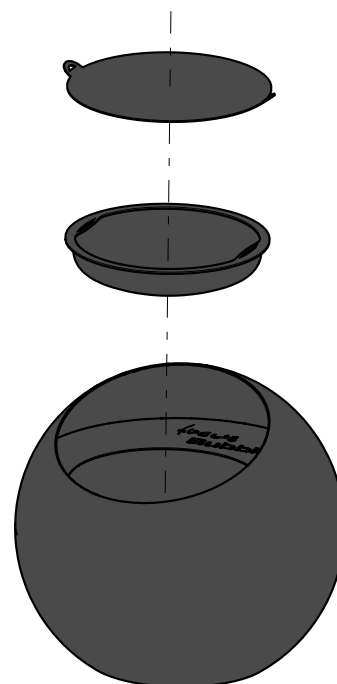

Aviso

- Use o equipamento apenas no exterior.
- Tenha cuidado / Fique alerta!
- Comportamentos perigosos e perigos podem resultar em ferimentos sérios ou até mesmo fatais.
- Não mova ou desloque o equipamento enquanto estiver em funcionamento.
- Durante a utilização, coloque a unidade numa superfície horizontal, plana e não-inflamável.
- A unidade fica muito quente durante o funcionamento. Mantenha as crianças afastadas!
- Estão proibidas alterações técnicas e podem ser perigosas.
- Não use líquidos inflamáveis ou outro tipo de produtos de ignição para acender ou efetuar o reacendimento do equipamento.
- Atenção! Perigo de asfixia!
- Nunca deixe o equipamento sem supervisão até que todos os componentes tenham arrefecido totalmente.
- Nunca use água para extinguir a chama.
- Use apenas lenha dura como combustível. A lenha usada tem de estar seca.
- Tem de existir uma distância de segurança de 2 metros para qualquer material inflamável durante o funcionamento.

Manutenção

Retouches de pintura irão ser necessários ao longo da vida útil do produto.
Esses retoques só podem ser efetuados com tinta spray para Exterior da Focus fornecido com o equipamento.

Garantia

A partir da data de entrega do produto, o consumidor beneficia de uma garantia contratual legal de 2 anos contra defeitos de design, estruturais ou de fabrico. Além disso, a garantia não pode ser ativada para danos indiretos ou acidentais. Tratamentos na superfície estão expressamente excluídos de todas as garantias.



Création - Édition - Distribution :
Atelier dominique imbert

S.A.S. au capital de 102 355 euros
34380 Viols-le-Fort
France

Tel. : 00 33 (0)4 67 55 01 93
Fax. : 00 33 (0)4 67 55 77 77
Web : www.focus-creation.com
Email : info@focus-creation.com