



focus®

CREATE BEYOND CONVENTION

ERGOFOCUS
HOLOGRAPHIK®

PT Manual de instalação



CE

IMPORTANTE

Leia cuidadosamente estas instruções antes de instalar ou utilizar o equipamento, e assegure-se que o cliente mantém uma cópia num local seguro, para consulta futura.

Notas introdutórias, por favor leia antes de instalar.

A instalação deste equipamento tem de cumprir as normas vigentes relativas à segurança de instalações decorativas e sua utilização, assim como o manual de instruções e normas de construção locais ou nacionais relevantes.

Por favor, leia completamente estas instruções antes da instalação.

Este aparelho tem de ser instalado de acordo com as normas em vigor.

Este manual diz respeito ao seguinte equipamento :

· Ergofocus Holographik

INSTRUÇÕES DE INSTALAÇÃO**• INFORMAÇÕES GERAIS**

Para evitar danificar o equipamento, ele deve ser desembalado e manuseado por 2 pessoas.

Conteúdo da embalagem :

- O equipamento
- Ecrã
- Telecomando
- Ecrã de Vidro Holográfico
- Limitador de rotação
- Paragem de rotação
- Fita de cabo
- Instruções

Leia completamente as instruções antes de instalar e/ou usar o aparelho. Mantenha-as guardadas para consulta futura.

Apenas instale e utilize conforme as instruções. Atente que estas instruções podem não indicar todas as situações possíveis. Tenha cuidado e use a lógica quando instalar, trabalhar ou efetuar manutenção à unidade.

É proibido modificar de qualquer maneira as características do equipamento e nunca remova as suas peças fixas.

Assegure-se que o equipamento está em boas condições. Não o use se estiver danificado, contacte o revendedor ou um profissional qualificado.

Os materiais usados no embalamento são recicláveis, por isso devem ser eliminados adequadamente.

• LIGAÇÃO ELÉTRICA

Assegure-se que o cabo de alimentação está desligado da tomada durante o processo de instalação.

A instalação deve ser efetuada por um profissional qualificado.

O equipamento tem de estar ligado à energia de acordo com as práticas profissionais e respeitantes das normas nacionais aplicáveis para instalações elétricas (NF C15-100). Assegure-se que está desligado da energia principal e que os interruptores geria sprincipais estão na posição "0" antes de instalar a unidade. Por razões de segurança, se o cabo de alimentação estiver danificado, ele tem de ser substituído pelo fabricante, o serviço Após-Venda ou um técnico qualificado adequado.

A tensão necessária é de 230 V ~ 50 Hz. Assegure-se que a fonte de energia está conforme com a potência no equipamento. Assegure-se também que a fonte de alimentação está equipada com um disjuntor que irá isolar a unidade da fonte de energia principal, em conformidade com a regulamentação atualmente em vigor.

A fonte de energia tem de estar equipada com um disjuntor de corrente de circuito residual de 30mA.

IMPORTANT

Read these instructions carefully before installing or using this appliance, and ensure that the customer keeps a copy in a safe place for future reference.

Introductory notes, please read before installing.

This appliance must be installed compliant to all applicable regulations concerning the safety of decorative installations and their use as well as this instruction manual and any relevant locally or nationally applicable building regulations.

Please read these instructions in full before installing.

This appliance must be installed compliant to all applicable regulations.

This manual concerns the following appliance:

· Ergofocus Holographik

INSTALLATION INSTRUCTIONS**• GENERAL INFORMATION**

To avoid damaging the fireplace, it should be unpacked and handled by two people.

Package contents:

- The appliance
- Screen
- Remote control unit
- Holographic glass screen
- Rotation limiter
- Rotation stop
- Cable tie
- Instructions

Read the instructions in full before installing and/or operating the appliance. Keep them safe for future reference.

Only install and operate the unit as shown in the instructions.

Please note that these instructions may not cover all possible situations. Be careful and use your common sense when installing, operating and maintaining the unit.

Never alter the unit's specifications in any way and never remove any of its fixed parts.

Ensure that the appliance is in good condition. Do not use the appliance if it is damaged, in this case contact the supplier or a qualified professional.

Packaging materials are recyclable. They should therefore be disposed off accordingly.

• ELECTRICAL CONNECTION

Ensure that the power supply cable is disconnected from the mains supply during the installation process.

The appliance should be installed by a qualified professional.

The appliance must be connected to the power in accordance to professional practices and compliant to all applicable national standards for electrical installations (NF C15-100). Ensure that it is disconnected from the mains power and that the general mains switch for the installation is set to "0" before installing the unit. For safety reasons, if the power cable is damaged it must be replaced by the manufacturer, their after-sales service or a suitably qualified technician.

The appliance's required power supply voltage is 230 V ~ 50 Hz. Ensure that the power supply conforms to the appliance's power rating. Ensure that the power supply is fitted with a circuit breaker which will isolate the unit from the mains supply in compliance to all currently applicable regulations.

The power supply must be fitted with a 30mA residual current circuit breaker (RCCB).

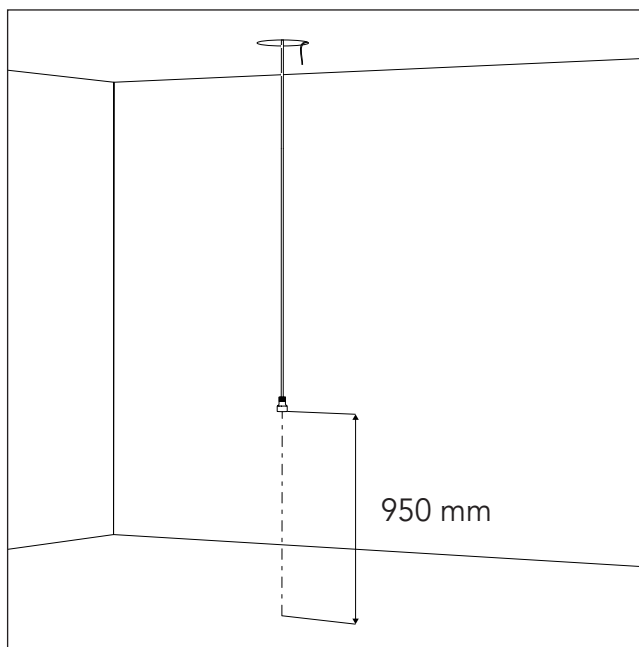

PT Instale um cabo de alimentação com uma ligação à terra fêmea na extremidade.

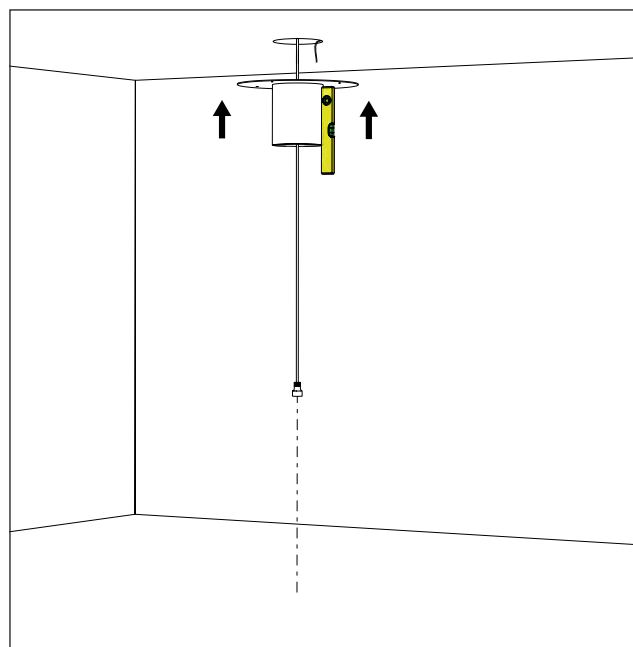

PT Fixar a platina com nível.

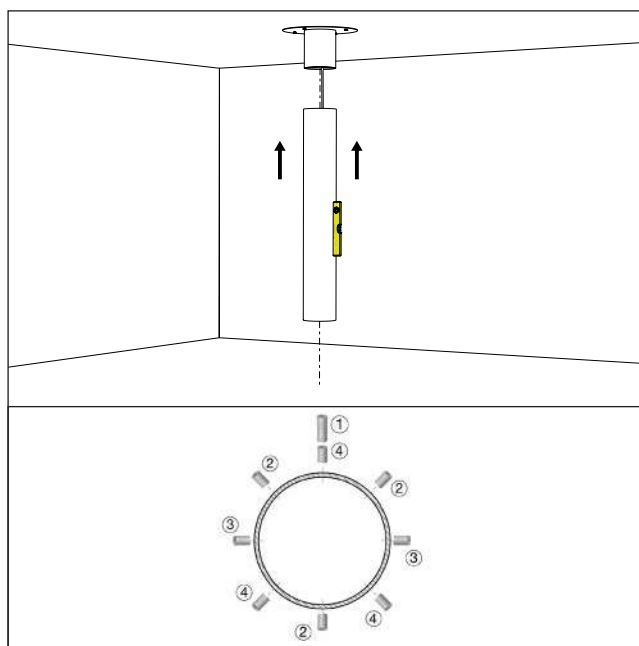

PT Fixar a(s) conduta(s) respeitando a ordem de aperto mostrada.

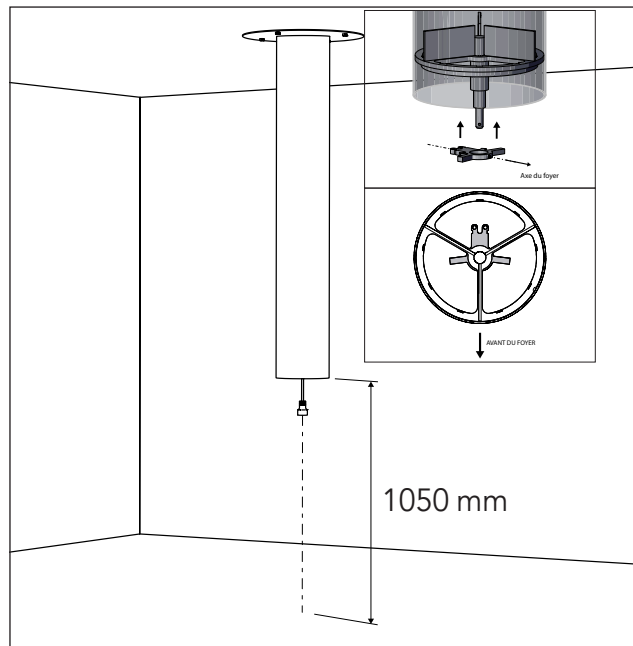

PT Fixar o limitador de rotação no eixo da tubagem, como indicado acima, respeitando a altura indicada no passo seguinte.

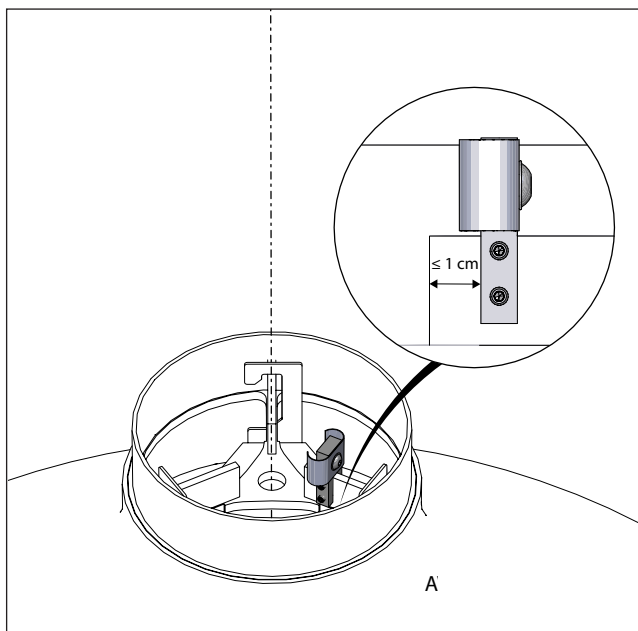

PT Fixe a paragem de rotação acima na cruz na parte frontal do equipamento.

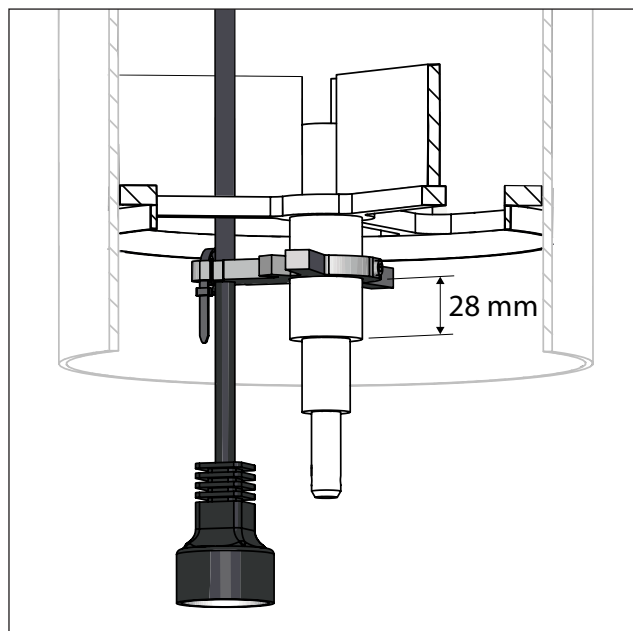

PT Colocar o cabo de alimentação dentro do limitador usando a abraçadeira fornecida.

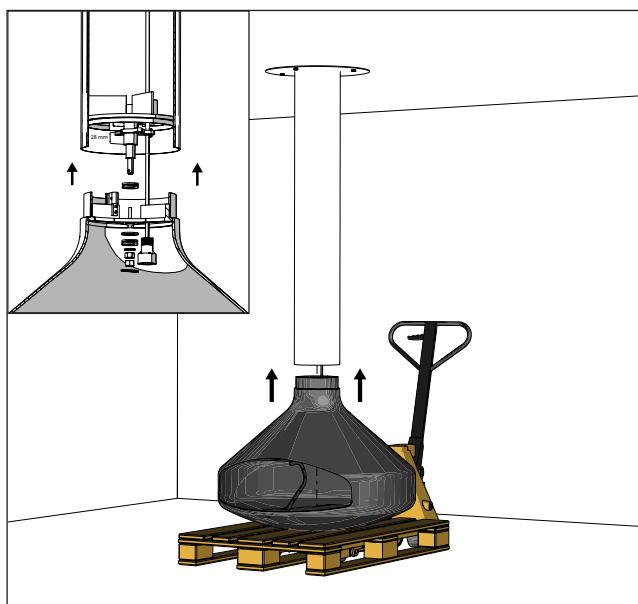

PT Ligar o cabo de alimentação e instalar o equipamento.

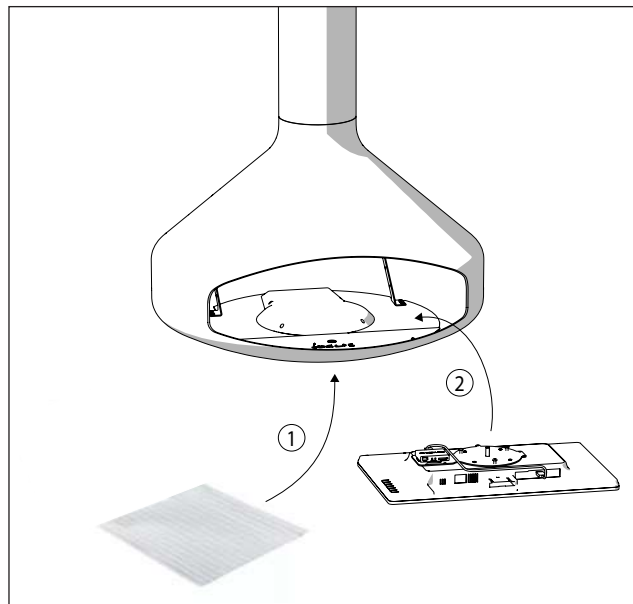

PT Colocar a placa dentro do aparelho. **Atenção!** Para evitar danificar a placa, coloque uma camada protetora entre ela e o equipamento.

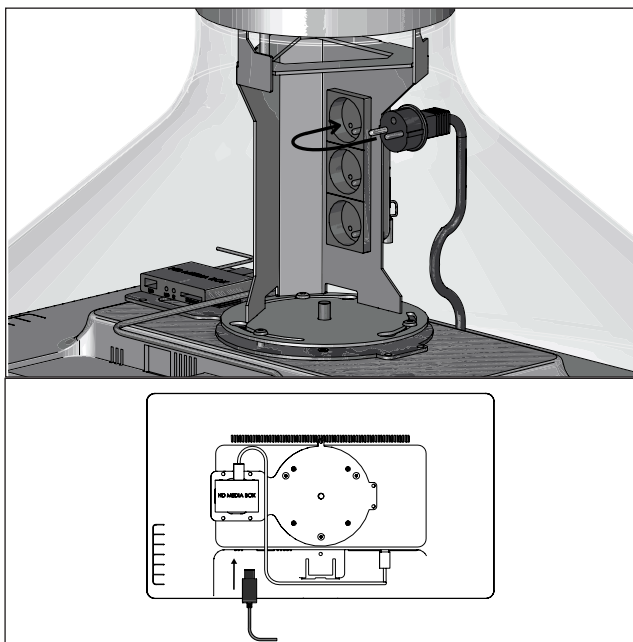

PT Ligar o cabo de alimentação da placa.

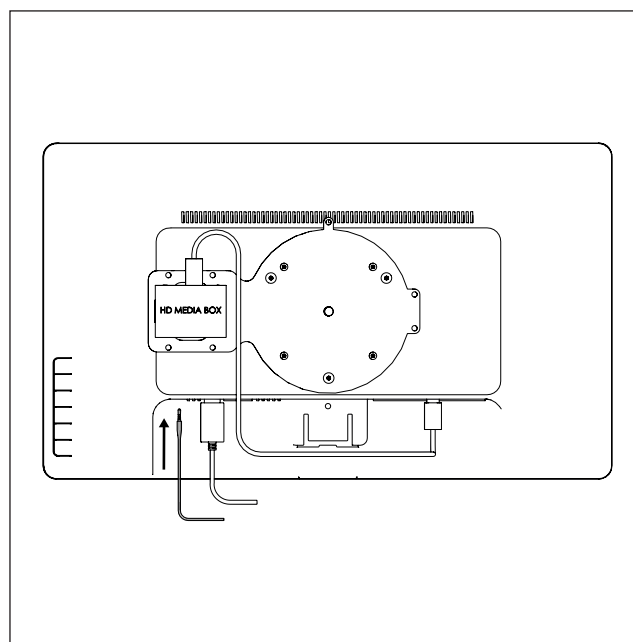

PT Ligue o cabo Jack à placa.

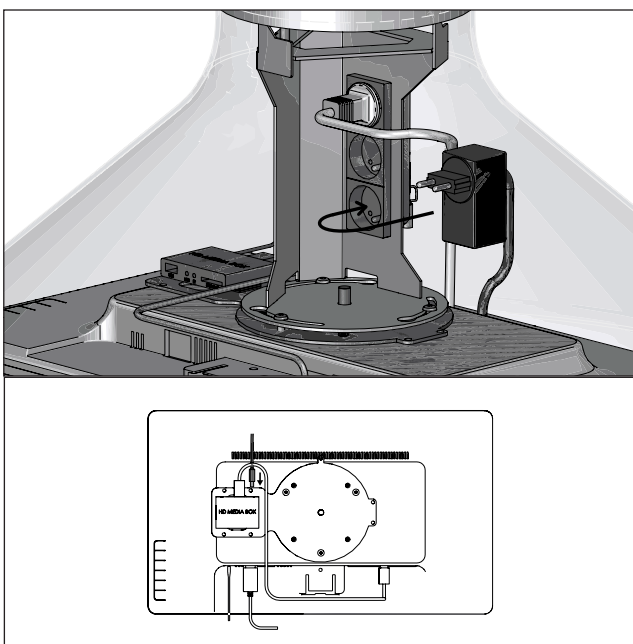

PT Ligar o cabo de alimentação ao reproduztor.

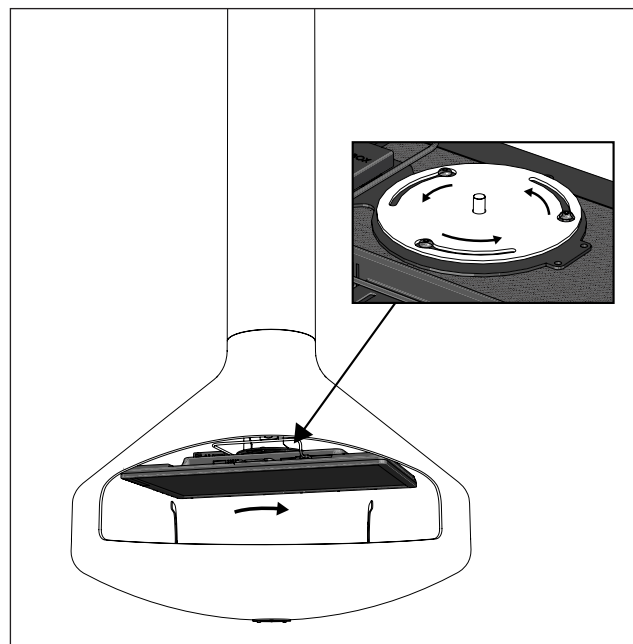

PT Instalar a placa inserindo os parafusos nos locais específicos.

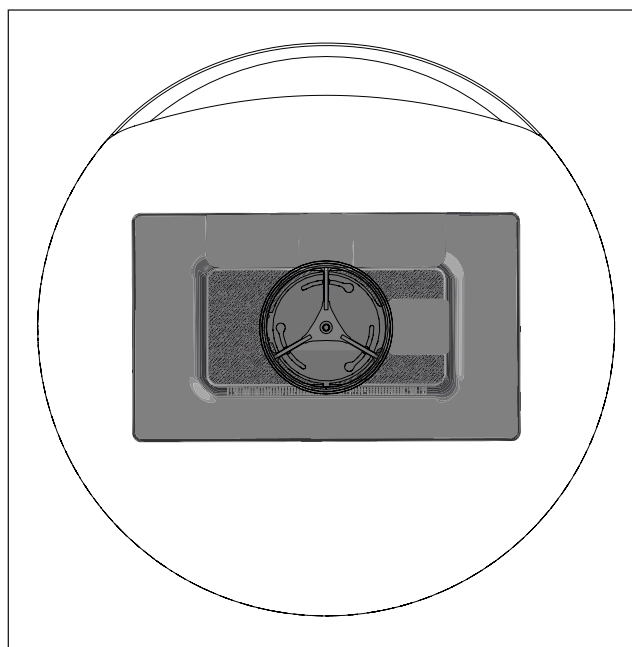
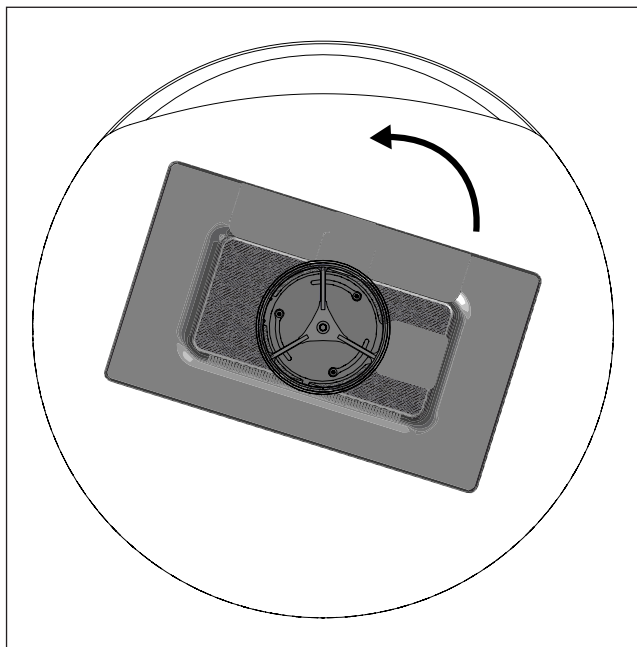

PT Oriente a placa para ficar paralela à abertura do equipamento.



PT Posicione os troncos conforme mostrado nos passos seguintes





PT Coloque os troncos cerâmicos nestas posições.



PT Verifique o acabamento da superfície da placa de vidro.



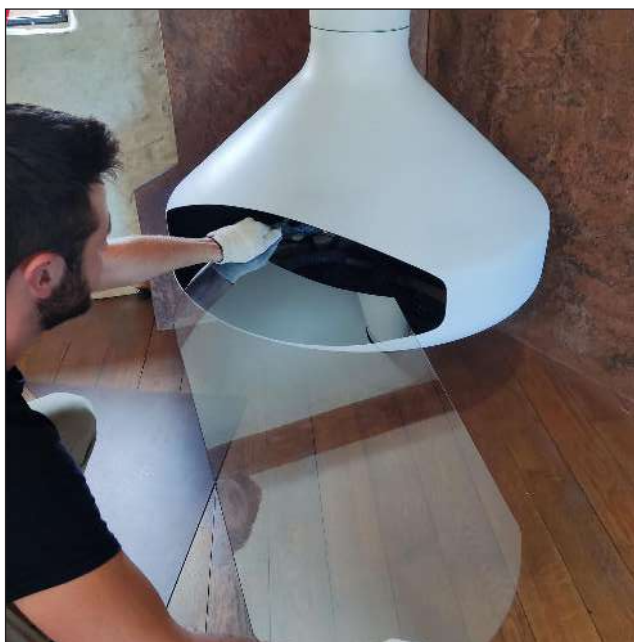

PT Instale a placa de vidro com o acabamento "espelho" virada para cima.





PT Coloque a base da placa de vidro apoiada no suporte.



ESPECIFICAÇÕES TÉCNICAS

- FR CARACTÉRISTIQUES TECHNIQUES
- ES CARACTERÍSTICAS TÉCNICAS
- IT CARATTERISTICHE TECNICHE
- DE TECHNISCHE EIGENSCHAFTEN
- NL TECHNISCHE KENMERKEN





ERGOFOCUS HOLOGRAPHIK
 Input : 220-240V 50Hz
 Power : xxxW

 **WARNING : Hazardous voltage inside**
 Only authorized personnel may service this equipment

• VISÃO EM EXPLOÇÃO

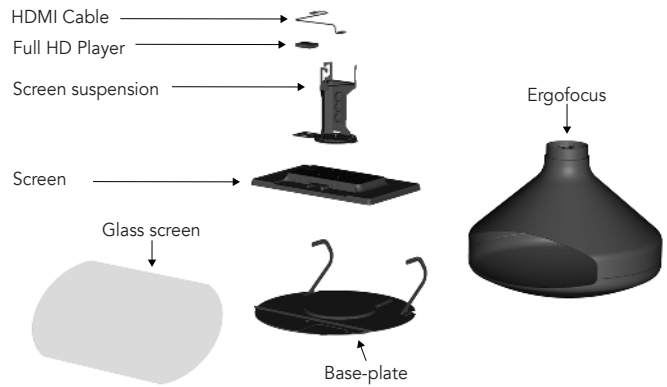
- FR VUE ÉCLATÉE
- ES VISTA EN DETALLE
- IT VISTA ESPLOSA
- DE EXPLOSIONANSICHT
- NL EXPLOSIETEKENING



• DIMENSÕES

- FR PLAN D'ENCOMBREMENT
- ES DIBUJO ACOTADO
- IT PIANO DI INGOMBRO
- DE KONFIGURATIONSZEICHNUNG
- NL RUIMTELIJK PLAN

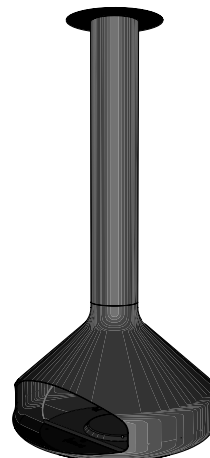
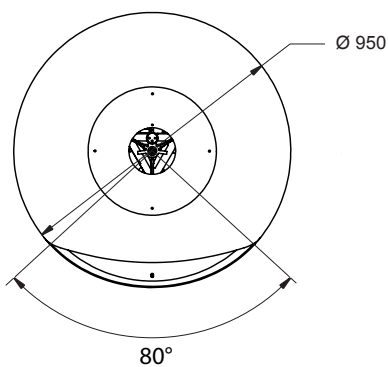
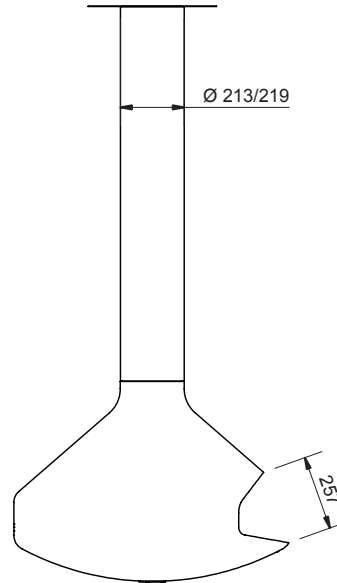
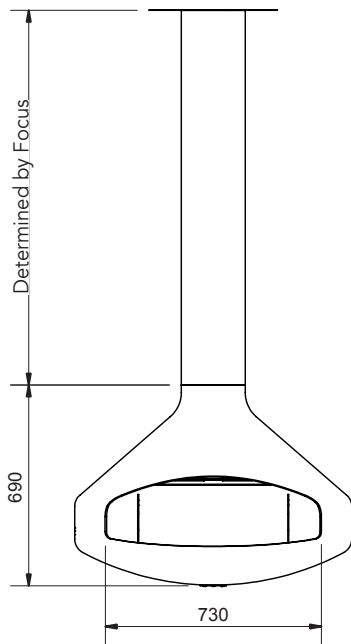



CREATE BEYOND CONVENTION

Création - Édition - Distribution :
Atelier Dominique Imbert

S.A.S au capital de 102 355 euros
34380 Viols-le-Fort
France

Tel. : 00 33 (0)4 67 5501 93
Web : www.focus-creation.com
Email : info@focus-creation.com